

Kinedo  
pro

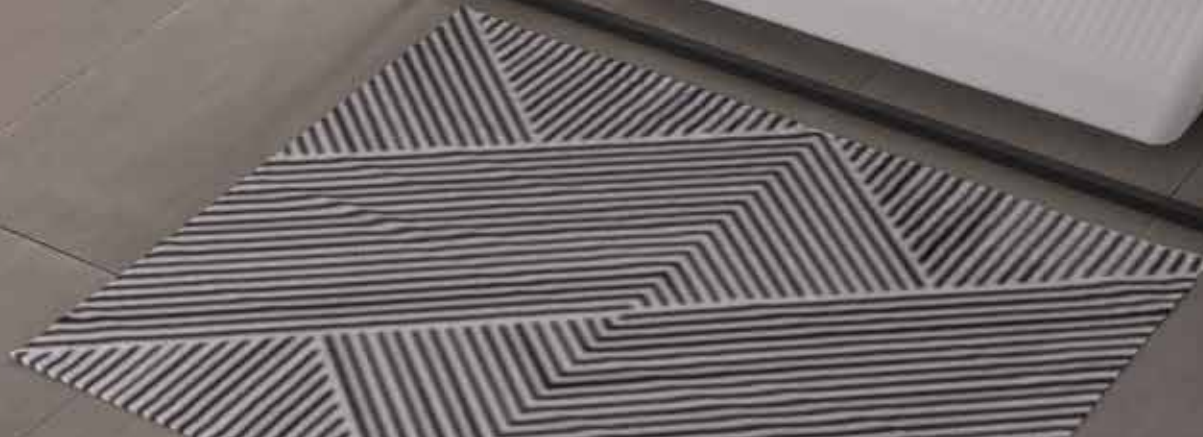

 Concepteur  
et fabricant  
FRANÇAIS

CATALOGUE / BAINÉO  
2024 

## SOMMAIRE

09

### BAIGNOIRES D'EXCEPTION

10 • Charleston

12 • Glamour

14 • Bossanova

16 • Kineplus

18 • Ovvio



21

### BAIGNOIRES RECTANGULAIRES

22 • Zumba

24 • Romanza

26 • Concerto

28 • Samba

31

### BAIGNOIRES D'ANGLE & ASYMÉTRIQUES

32 • Otea

34 • Maloya

36 • Milonga

38 • Conga

41

### COMBINÉ DOUCHE/BAIN

42 • Duo

51

### LES SYSTÈMES

52 • Comment choisir sa balnéo ?

54 • Guide massages AIR et EAU

56 • Guide massages MIXTES

58 • Système Duo Mass

60 • Système Star Mixte Digit

62 • Système Silence & Air

64 • Système Oxygen Pool Air

66 • Système Mix Color

68 • Système Vitalité

70 • Système Sensation Air Pool

72 • Systèmes Kineplus / Kineplus Kietude

74 • Système Air Hôtel

77

### LA TECHNICITÉ

78 • Éveil des Sens

80 • Accessoires & Finitions

82 • Technicité

84 • Systèmes

85 • Baignoires

## SOURCE DE BIEN-ÊTRE DEPUIS 45 ANS

1978 / Création de **Grandform**, société française, par Robert Dupont, l'inventeur du massage relaxant Air.

1990 / Après l'Air, intégration d'une offre complète : massages Eau, massages Air et massages Mixtes.

1993 / **Grandform** est intégrée au groupe SFA.

1994 / Naissance de **Kinedo**.

2001 / Lancement des systèmes Kineplus et Vitalité.

2002 / Intégration de la chromothérapie aux systèmes de massage.

2006 / Un éveil des sens grâce à l'aromathérapie et au stabilisateur de température pour plus de bien-être.

2012 / Développement de l'option Kietude pour compléter le système Kineplus.

2014 / Lancement du système Silence & Air.

2020 / Lancement du modèle de baignoire Zumba.

2021 / Les marques **Kinedo** et **Grandform** fusionnent afin de vous offrir le meilleur de la balnéo (*relooking complet de la gamme*). Lancement du site internet **balneo.kinedo.com**

2023 / Lancement de **Kinedo Pro**, marque dédiée au réseau professionnel et de nouveaux tabliers imprimés sur notre site de Chaumes-en-Retz.

2024 / Lancement des modèles de baignoires Charleston et Glamour.

# Kinedo

pro

Spécialiste de  
la balnéothérapie

Concepteur  
et fabricant  
FRANÇAIS

*Dans l'univers du bien-être,  
Kinedo dispose d'un savoir-faire reconnu,  
notamment en matière de design,  
de massages et d'ergonomie.*

## **Besoin de se ressourcer, recherche d'un épanouissement du corps et de l'esprit, envie de renouer avec un rituel ancestral...**

Cette quête de confort et de bien-être, chacun veut y accéder. Et chacun peut y accéder ! La salle de bains est devenue une bulle de détente propice au délasserment en toute quiétude. Espace rêvé d'un retour sur soi, elle s'organise en véritable pièce de vie où détente sur mesure, expériences sensorielles et divertissement sont les maîtres mots. Depuis 45 ans, nous vous accompagnons dans la découverte ou la redécouverte du plaisir simple de s'écouter, se détendre, se relaxer...

Spécialiste de la balnéothérapie, **KINEDO conçoit et fabrique, dans le Sud de la France, des baignoires où performance des programmes de massage et sens aigu de l'esthétique** contribuent à faire de votre immersion dans l'eau un moment unique. À cela s'ajoute une gamme de produits tellement large qu'elle répondra à toutes vos envies !

CACHET DU DISTRIBUTEUR

## 2 SHOWROOMS à votre disposition

### RÉGION OUEST

Site industriel n°1  
9, rue de Rouans  
44680 Chaumes-en-Retz

Du lundi au vendredi  
de 9h00 à 12h00 et  
de 14h00 à 16h30

Prenez rendez-vous au  
**02 40 21 31 30**

### RÉGION SUD

Voie Antiope - ZI Athélia III  
13705 La Ciotat

Du lundi au jeudi  
de 9h00 à 12h00 et  
de 14h00 à 16h30  
Vendredi : de 9h00 à 12h00

Prenez rendez-vous au  
**04 42 71 56 00**

POUR VISITER NOTRE  
SHOWROOM BALNÉO :



## NOTRE SITE DE PRODUCTION

### LA CIOTAT (13)

• 16 000 M<sup>2</sup> SUR 3 SITES • 150 PERSONNES

- Conception et fabrication des coques de baignoires balnéo et de spas.
- Découpe / perçage / montage des équipements massants.
- Emballage et expédition.
- Laboratoire de tests pour vérifier les connexions hydrauliques, s'assurer du bon fonctionnement des systèmes via une mise en eau et évaluer la conformité électrique de nos produits aux normes en vigueur.

VIDÉO POUR EN SAVOIR PLUS  
SUR LA FABRICATION DE NOS  
BAIGNOIRES BALNÉO :



YouTube

# KINEDO, UNE MARQUE ENGAGÉE

**En 2016, la direction de SFA Group a fait le choix d'engager le Groupe dans une démarche de Responsabilité Sociale, Sociétale et Environnementale, pour répondre aux nouveaux enjeux en matière de communication, de ressources humaines et de conformité réglementaire. Voici les différentes actions mises en place sur notre site de production à La Ciotat :**

## • BOIS

Nous croyons fermement en la protection de l'environnement et nous nous engageons à soutenir des pratiques respectueuses de la nature. Nous avons obtenu la certification PEFC (Programme de Reconnaissance des Certifications Forestières) pour notre utilisation de planchon de bois (renfort) dans nos baignoires. Cette certification témoigne de notre engagement envers la durabilité et la préservation des ressources forestières.

## • ACIER

Notre engagement en faveur de la responsabilité sociétale des entreprises (RSE) est au cœur de notre démarche, et notre fabrication française située à La Ciotat (13600) en est un exemple concret. Nous sommes fiers de contribuer activement à la réduction de notre impact carbone en favorisant la proximité avec nos clients et en privilégiant un sourcing de proximité. Par exemple, nos châssis en acier galvanisé sont réalisés à Marseille (13), à une vingtaine de kilomètres de notre site de production.

## • EAU

Une ressource à préserver et Ô combien précieuse pour notre activité. Nous maîtrisons nos consommations : toutes les baignoires sont testées en eau et électricité, en conditions réelles, avec une eau filtrée, puis recyclée afin d'être réutilisée à 100 % en circuit fermé.

## • LOGISTIQUE

Nous sélectionnons nos transporteurs en fonction de leur engagement RSE. Projet en cours : les véhicules de service sont remplacés progressivement par des véhicules électriques.

## • ÉNERGIE

Un plan perpétuel de réduction de nos consommations d'énergie (optimisation des procédés, réduction des rebuts, choix de matériels

électriques à faibles consommations) nous permet de baisser notre besoin en énergie par produit fabriqué.

À cet effet, 16 000 m<sup>2</sup> de panneaux photovoltaïques ont été installés sur les toits de nos 3 sites. 73 % de la consommation électrique de nos sites est produite par ces panneaux photovoltaïques. De plus, tous nos processus de fabrication sont optimisés afin de réduire au maximum nos consommations énergétiques.

## • EMBALLAGE

Nos emballages sont conçus pour protéger au mieux les produits et éviter toute casse lors du transport. Aussi, nous limitons le poids des emballages afin de limiter leur empreinte carbone. Les emballages de nos baignoires sont composés à 100 % de carton et de bois.

## • DÉCHETS

Nous améliorons constamment nos organisations industrielles afin de limiter la production de déchets. Aussi, nous avons 14 filières de valorisation des déchets, soit 100 % des déchets gérés dont 85 % sont valorisés.

## • SOCIAL

Tout est mis en œuvre pour améliorer les conditions de travail :

- investissements nombreux dans des matériels (robots, manipulateurs...) afin de limiter les ports de charges et les postures contraignantes.

- exercices d'étirements pendant les heures de travail afin de limiter les troubles musculo-squelettiques et apporter un confort physique autant pour le personnel de production que pour le personnel administratif.



NOTRE POLITIQUE  
**RSE**

# NOS AVANTAGES



## 1. LARGE CHOIX DE BAIGNOIRES & D'ACCESSOIRES

Retrouvez votre coup de cœur parmi le large choix de modèles : rectangulaires, asymétriques, îlot, baignoires d'angle et d'exception.

Pensez à habiller votre baignoire avec un **de nos tabliers** : acrylique, verre, bi-matière ou design.



## 2. MESSAGES CIBLÉS

Nous étudions la forme de nos baignoires et l'emplacement des points de massage pour vous procurer un confort optimal lors de vos séances balnéo.

Les experts en massage ont créé pour vous **des massages exclusifs** tels que le Drainage lymphatique intégral (Eau + Air) disponible avec le système Sensation Air Pool.



## 3. ÉQUIPEMENT COMPLET

Votre baignoire est livrée prête à installer. Elle dispose de tous les équipements nécessaires :

- Châssis autoportant
- Système de vidage
- Coussin<sup>1</sup>

1. Sauf baignoires équipées du système Star Mixte Digit.

## 4. HYGIÈNE ET CONFORT

Votre baignoire s'occupe de tout :

- Assèchement automatique pour une hygiène parfaite et désinfection à l'ozone.
- Maintien en température (disponible avec le système Sensation Air Pool).



## 5. GARANTIE & FABRICATION FRANÇAISE

Toutes nos baignoires sont fabriquées en France et sont contrôlées à chaque étape de leur fabrication avant d'obtenir la garantie totale.

**5 ANS**  
SUR LES  
COQUES ET  
SUR LE CHÂSSIS

**3 ANS**  
SUR LES  
SYSTÈMES  
2 ans + 1 an  
si enregistré sur Internet

ENREGISTREZ  
VOTRE BAIGNOIRE :



## 6. DEVIS EN LIGNE

Réalisez vous-même en quelques minutes votre devis en ligne et présentez-le à votre distributeur.



[balneo.kinedo.com](https://balneo.kinedo.com)



Grâce à nos conseils, vous allez pouvoir imaginer, étape par étape, la baignoire balnéo de vos rêves

# COMMENT CHOISIR SA BAIGNOIRE BALNÉO ?

1

## SÉLECTIONNEZ VOTRE BAIGNOIRE

*L'espace dont vous disposez dans votre salle de bains et votre taille vont influencer le choix de votre baignoire balnéo :*

- Selon la configuration de la pièce, optez soit pour une baignoire rectangulaire, en îlot, en angle ou asymétrique.
- Choisissez la dimension de la baignoire selon votre taille et celle de ceux qui l'utiliseront.

2

## CHOISISSEZ VOTRE SYSTÈME DE MASSAGE BALNÉO SELON VOTRE BESOIN

*Nos systèmes balnéo s'adaptent à toutes les envies. Que vous souhaitiez de la détente, de la relaxation ou de la performance dans les massages, nous avons la réponse à votre besoin parmi notre large choix de systèmes.*

### ENVIE DE VOUS INITIER AUX MASSAGES

Retrouvez l'essentiel des bienfaits de la balnéothérapie grâce à nos systèmes accessibles, efficaces et simples d'utilisation.

### ENVIE DE BIEN-ÊTRE ET DE SOIN

Évadez-vous et relaxez-vous parmi des milliers de bulles apaisantes et caressantes.

### ENVIE DE MESSAGES EXPERT

*Vous avez déjà fait de la thalasso et vous souhaitez de la puissance et de la performance dans les massages ?* Plongez dans une authentique immersion aux massages balnéo et découvrez un large choix de programmes de massages.

3

## PERSONNALISEZ VOTRE BAIGNOIRE

*et créez une salle de bains à votre image grâce à notre large choix d'accessoires.*

*Découvrez nos nouveaux tabliers design et nos nouvelles robinetteries.*



*Entrez dans la danse et venez découvrir nos baignoires*

CONSEIL  
BIEN-ÊTRE

N°1

## LE BAIN, SOURCE DE BIEN-ÊTRE

**Tout d'abord, s'immerger dans l'eau chaude permet d'augmenter légèrement les battements du cœur, d'activer la circulation sanguine et ainsi de mieux oxygéner l'ensemble du corps.**

Prendre un bain permet également au cerveau de libérer des endorphines, plus connues sous le nom d'hormones du bonheur. Cet anxiolytique naturel permet, entre autres, d'apaiser l'angoisse et le stress ; un effet qui peut durer jusqu'à 6 heures. Ainsi, prendre un bain le soir permet de favoriser l'endormissement et un bon sommeil.

Enfin, c'est l'activation de la circulation sanguine combinée à l'effet des endorphines qui créera le cocktail idéal pour soulager de nombreux maux. Prendre un bain chaud est donc particulièrement recommandé lorsqu'on souffre de douleurs musculaires ou articulaires, de raideurs ou encore de maux de dos et de tête.

Une baignoire équipée de la balnéothérapie vous permettra de démultiplier les effets bénéfiques d'un bain. Que vous choisissiez un massage tonique ou relaxant, des milliers de bulles viendront vous envelopper et vous apporter une sensation de bien-être incomparable.

### *Préparer le bain parfait*

*Afin de pouvoir profiter au mieux des bienfaits de ce moment rien qu'à vous, il convient de créer une ambiance propice à la relaxation et de bien préparer votre bain.*

*Commençons par choisir le bon moment. C'est indiscutablement le soir que vous pouvez profiter au mieux de tous les bienfaits d'un bain.*

*En effet, un bon bain chaud permet de se défaire de tout le stress et des tensions accumulées au cours de la journée.*

*C'est ensuite la température de l'eau qui entre en jeu. Celle-ci peut varier selon votre besoin : 32°C pour un bain frais tonifiant, 37°C pour un bain confort ou 38-39°C pour un bain chaud lénifiant.*

*Votre bain est prêt, il ne vous reste plus qu'à tamiser la lumière, allumer quelques bougies parfumées et mettre une musique apaisante.*

*Immergez-vous dans l'eau, détendez-vous et profitez de ce moment hors du temps. Et pourquoi ne pas profiter de ce moment pour éveiller vos sens ?*

*Nos baignoires de balnéothérapie vous offrent des programmes de chromothérapie, d'aromathérapie et de musicothérapie.*



# DÉCOUVREZ NOS BAIGNOIRES D'EXCEPTION

*La quintessence de la balnéo  
haut de gamme*

Ces baignoires dotées d'un design chic et graphique  
ajouteront une touche de luxe à votre salle de bains.

**Forme rectangulaire ou îlot, faites de votre  
salle de bains un espace d'exception.**

## **BAIGNOIRES D'EXCEPTION**

- 10** • Charleston
- 12** • Glamour
- 14** • Bossanova
- 16** • Kineplus
- 18** • Ovvio





# CHARLESTON

## APPORTER LA TOUCHE INDUSTRIELLE POUR UN ESPRIT LOFT

Imaginé par nos experts produits, le design de cette baignoire a été réalisé selon la tendance minimaliste pour un aspect à la fois fonctionnel et moderne.

Les baignoires **CHARLESTON 170** et **180** sont disponibles en version nue ou avec le système Équilibre. Présentée avec le système Équilibre.

### - Robinetterie présentée :

Non proposée par Kinedo, se rapprocher de votre vendeur habituel.

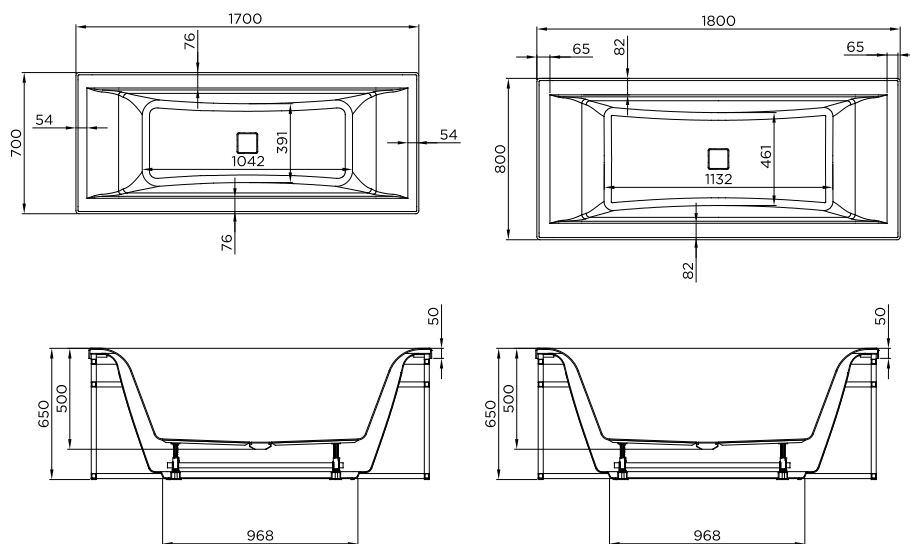

200 litres  
L 170 x l 70 x P 50 x H 65 cm

260 litres  
L 180 x l 80 x P 50 x H 65 cm

**AUTRES COTES**  
Consulter le dossier technique



• Livrées avec deux coussins Samui et système de vidage noir.

Tablette amovible

Finition de la coque

Mat Brillant



LE +

— Espace de rangement spécial  
flacons / serviettes

— Structure finition  
noire satin

# GLAMOUR



## LA VERSION ÎLOT AU TOUCHER LISSE

Le matériau de cette baignoire îlot en *solid surface* vous surprendra par sa texture totalement lisse et douce. Effet débordement grâce au trop-plein situé sur le rebord de la baignoire.

La baignoire **GLAMOUR 180** est disponible en version nue ou avec le système Oxygen Pool Air. Présentée avec le système Oxygen Pool Air.

### - Robinetterie présentée (en option) :

Gamma.



- Livrée avec 2 coussins, bec cascade et système de vidage.

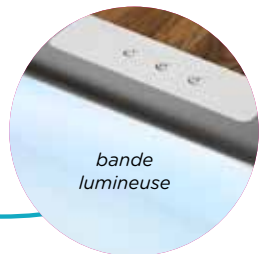
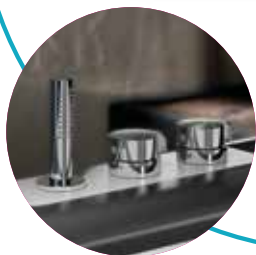
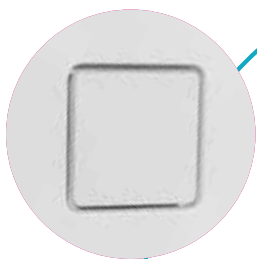

bande lumineuse

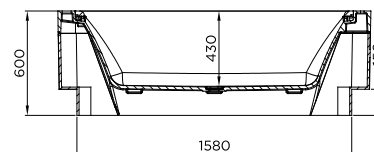
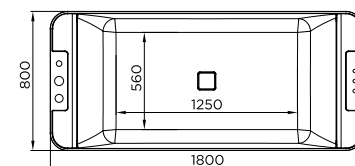

325 litres

L 180 x l 80 x P 43 x H 65 cm

### AUTRES COTES

Consulter le dossier technique

LE +

— Matériau minéral et durable

— Toucher lisse





# BOSSANOVA

## CARESSER L'EXCEPTIONNEL AVEC LE MODÈLE PREMIUM

La baignoire **BOSSANOVA 185 X 120** vous offrira un pur moment de bien-être, seul ou à deux. Vous apprécierez son grand volume qui permettra de vous immerger totalement et de profiter d'un agréable moment de détente dans votre salle de bains.

Cette baignoire est disponible dans tous les systèmes (*sauf Star Mixte Digit*). Présentée avec le système Silence & Air, équipée du tablier design ( *finition marbre noir et cuivre*).

**- Robinetterie présentée (en option) :**

Gamma + vidage/alimentation, finition noire.

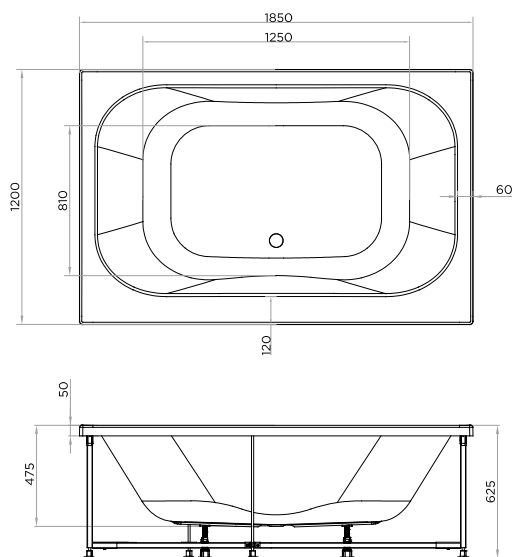

**DIMENSIONS**

L 185 x l 120 x P 47,5 x H 62,5 cm

**VOLUME UTILE**

400 litres

**AUTRES COTES**

Consulter le dossier technique

- Livrée avec un coussin Elbe et système de vidage.
- Les poignées sont en option. Elles sont placées côté façade, de chaque côté du volant de vidage.



En option



LE +

— Large espace de massage en tête à tête





# KINEPLUS

## LA BAIGNOIRE ERGONOMIQUE PAR EXCELLENCE

Pensée par des kinésithérapeutes, l'ergonomie de cette baignoire a été parfaitement étudiée pour un massage précis et un confort absolu.

Les baignoires **KINEPLUS 170** et **180** sont disponibles avec les systèmes Kineplus et Kineplus Kiétude. Présentée avec le système Kineplus, équipée du tablier verre blanc.

**- Robinetterie présentée (en option) :**  
Oméga + vidage/alimentation.

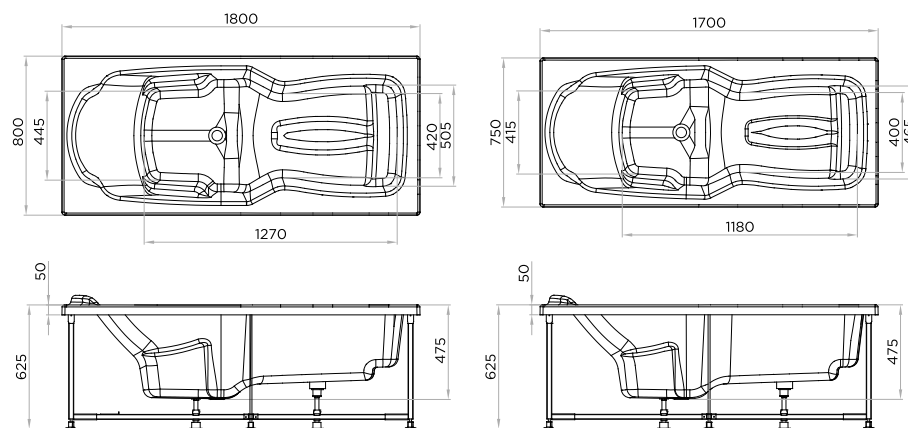

230 litres  
L 180 x l 180 x P 47,5 x H 62,5 cm

210 litres  
L 170 x l 175 x P 47,5 x H 62,5 cm

### AUTRES COTES

Consulter le dossier technique

- 1 Accoudoirs : favorisant la détente
- 2 Dossier grande largeur et ergonomique : position inclinée vers l'arrière confortable et relaxante.
- 3 Cale-pieds : intégrés à la baignoire avec 2 positions (plantaire ou talons)
- 4 Dôme axial : traitement des jambes lourdes, adducteurs, genoux et mollets
- 5 Appui-fessier : pour éviter les glissements et optimiser la position du massage
- 6 Zone culotte de cheval : buses positionnées au niveau des hanches pour travailler efficacement ces zones



- Livrées avec un coussin Fidji, cascade cervicale, système de vidage et poignées chromées.



LE +

— Ergonomie pensée par des professionnels



# OVVIO

## LA PIÈCE MAÎTRESSE DE VOTRE SALLE DE BAINS

La baignoire **OVVIO 180** est disponible avec les systèmes Silence & Air, Mix Color et Air Hôtel. Présentée avec le système Mix Color, équipée du tablier acrylique îlot.

- **Robinetterie présentée (en option) :**  
Omega + vidage/alimentation.

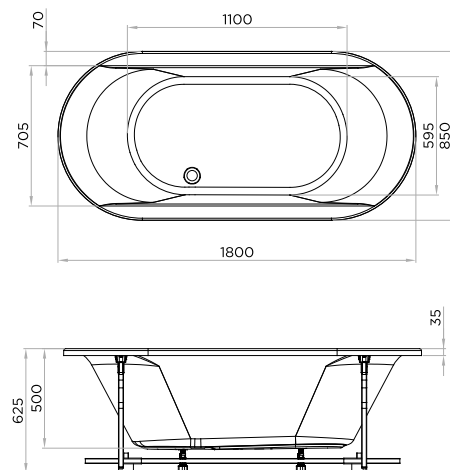

### DIMENSIONS

L 180 x l 85 x P 47,5 x H 62,5 cm

### VOLUME UTILE

300 litres

### AUTRES COTES

Consulter le dossier technique

• Livrée avec un coussin Tahaa et système de vidage. Les poignées chromées sont en option.

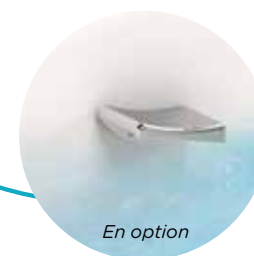

En option



LE +

— Baignoire îlot

# MÉDITER EN PLEINE CONSCIENCE DANS L'EAU

**La méditation est une pratique qui se démocratise depuis plusieurs années. Accessible à tous, elle peut se pratiquer partout, sans aucun matériel.**

Ses bienfaits sur le corps et l'esprit ont été largement démontrés : diminution du stress et de l'anxiété, amélioration du sommeil, gestion de la douleur, diminution des risques de maladie cardiovasculaire...

Que ce soit à court ou à long terme, elle permet de retrouver un véritable équilibre de vie.

Et pourquoi ne pas combiner les bienfaits du bain et de la méditation ? Le bain représente une excellente occasion de méditer dans une ambiance apaisante. Vous pourrez ainsi profiter de cet instant hors du temps pour vous ressourcer complètement et prendre conscience de votre corps et de votre environnement à travers une séance de méditation.

## *Comment méditer en pleine conscience dans son bain?*

*La méditation en pleine conscience ou « mindfulness », est une technique de méditation qui s'avère particulièrement efficace pour se recentrer, évacuer le stress et lâcher prise. Le moment du bain se prête particulièrement bien à cette pratique.*

*Commencez par créer une ambiance zen et relaxante dans la pièce : lumières tamisées, bougies, musique douce. En quelques minutes vous pouvez instaurer une atmosphère relaxante. Installez-vous ensuite confortablement dans votre baignoire balnéo et lancez votre programme de massage.*

*Prenez le temps de vous détendre avant d'entamer votre méditation en pleine conscience.*

*Si vous en avez envie, vous pouvez fermer les yeux. Respirez profondément et lentement. Concentrez-vous ensuite sur la sensation que l'hydromassage provoque sur votre peau, puis sur chaque partie de votre corps, depuis les pieds jusqu'au sommet du corps.*

*Prenez conscience de la sensation de bien-être que cela vous procure. Ancrez-vous dans l'instant présent et ressentez les bienfaits de votre état de pleine conscience.*

*Prenez votre temps pour sortir de votre méditation, et continuez à profiter de votre bain et des bienfaits du massage.*

# DÉCOUVREZ NOS BAIGNOIRES RECTANGULAIRES

## *La star des espaces réduits*

La balnéothérapie ne nécessite pas une salle de bains volumineuse.

Ainsi, la baignoire rectangulaire affiche des dimensions standards dont l'encombrement permet de **profiter des bienfaits d'un massage sans avoir besoin d'une pièce d'eau XXL**. Classique revisité, elle offre également une large palette de finitions possibles pour les tabliers (cf. page 80).

### **BAIGNOIRES RECTANGULAIRES**

**22** • Zumba

**24** • Romanza

**26** • Concerto

**28** • Samba

# ZUMBA

## OPTER POUR L'ASSOCIATION DU DESIGN & DE L'ERGONOMIE

Les baignoires ZUMBA 160, 170 et 180 sont disponibles dans tous les systèmes (sauf Star Mixte Digit). Présentée avec le système Silence & Air, équipée du tablier design (finition claustra).

### - Robinetterie présentée (en option) :

Omega + bec Sigma, finition noire.

Finition  
de la coque



Mat Brillant



En option

- Livrées avec un coussin Elbe et système de vidage.
- Les poignées sont en option.

Pare-bain  
en option



Système de  
vidage affleurant\*

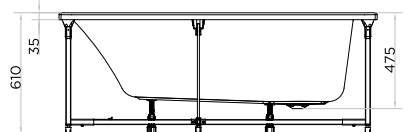
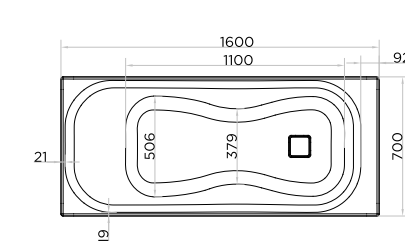

200 litres • L 160 x l 70 x P 47,5 x H 61 cm

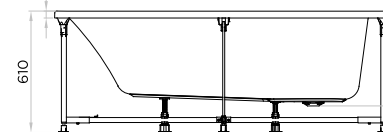
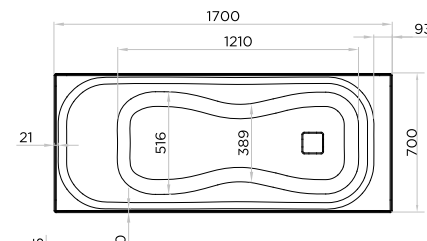

220 litres • L 170 x l 70 x P 47,5 x H 61 cm

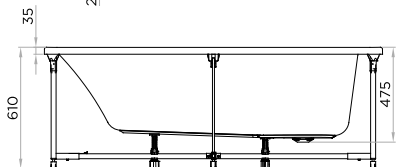
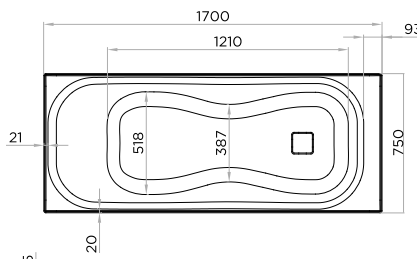

230 litres • L 170 x l 75 x P 47,5 x H 61 cm

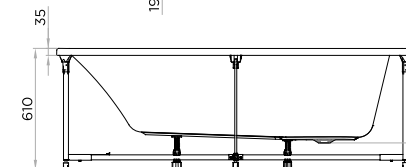
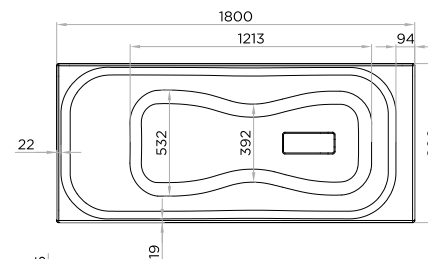

260 litres • L 180 x l 80 x P 47,5 x H 61 cm

### AUTRES COTES

Consulter le dossier technique

En cas de commande de bec de remplissage, se reporter au dossier technique pour plus de précisions et pour vérifier les compatibilités.

\* Système de vidage affleurant rectangle sur la baignoire 180 et carré sur les 2 Zumba 170 et la Zumba 160.

LE +

— Design harmonieux

— Forme cintrée pour un massage efficace







# ROMANZA

JOUER LA CARTE  
D'UNE VALEUR SÛRE

Les baignoires ROMANZA 160, 170 et 180  
sont disponibles dans tous les systèmes.

Présentée avec le système Vitalité, équipée  
du tablier effet bois clair.

- **Robinetterie présentée (en option) :**  
Oméga + vidage / alimentation.

BAIGNOIRES  
RECTANGULAIRES

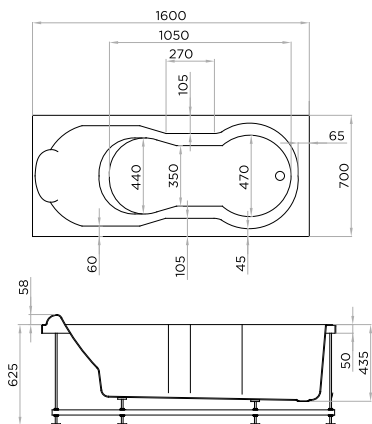

170 litres  
L 160 x l 70 x P 43,5 x H 62,5 cm

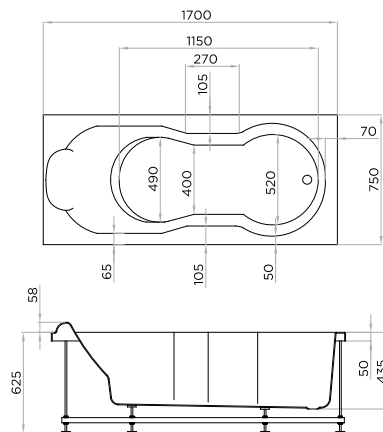

200 litres  
L 170 x l 75 x P 43,5 x H 62,5 cm

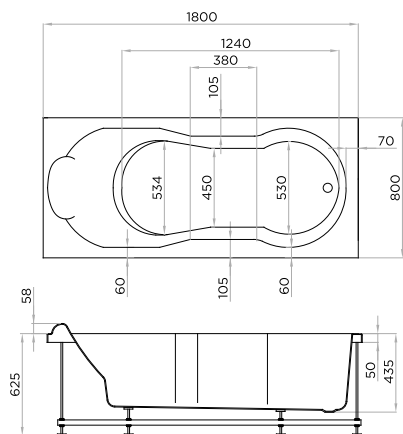

230 litres  
L 180 x l 80 x P 43,5 x H 62,5 cm

## AUTRES COTES

Consulter le dossier technique

- Livrées avec un coussin Moorea (sauf Star Mixte Digit) et système de vidage.
- Les poignées sont en option.



Pare-bain  
en option



En option



LE  
+

— Coque  
ergonomique  
et épurée

# CONCERTO

## RÊVER D'ESPACE & DE CONFORT ABSOLU

Les baignoires **CONCERTO 170, 180, 190** et **200** sont disponibles dans tous les systèmes.  
Présentée avec le système Oxygen Pool Air, équipée du tablier acrylique.

### - Robinetterie présentée (en option) :

Gamma + bec Sigma, finition noire.

- Livrées avec un coussin Maupiti (sauf Star Mixte Digit) et système de vidage
- Les poignées sont en option et sont placées côté façade, de chaque côté du volant de vidage.



En option

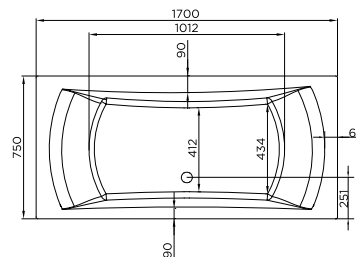

195 litres • L 170 x l 75 x P 47,5 x H 62,5 cm

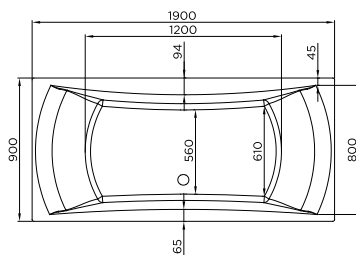

380 litres • L 190 x l 90 x P 50 x H 62,5 cm

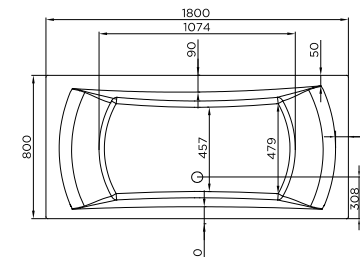

220 litres • L 180 x l 80 x P 47,5 x H 62,5 cm

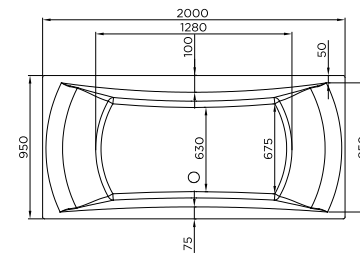

420 litres • L 200 x l 95 x P 50 x H 62,5 cm

### AUTRES COTES

Consulter le dossier technique

LE +

— Forme élégante  
et sobre pour  
partager un moment  
de détente à 2



# SAMBA

## MISER SUR DES COURBES PARFAITES & ACTUELLES

Les baignoires **SAMBA 170** et **180** sont disponibles dans tous les systèmes (*sauf Star Mixte Digit et Oxygen Pool Air*). Présentée avec le système Silence & Air, équipée du tablier acrylique.

### - Robinetterie présentée (en option) :

Oméga + vidage/alimentation.

Finition  
de la coque



- Livrées avec un coussin Elbe et système de vidage.
- Les poignées sont en option et sont placées côté façade, de chaque côté du volant de vidage.

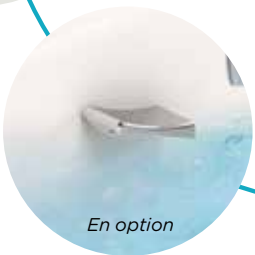

Système de  
vidage affleurant

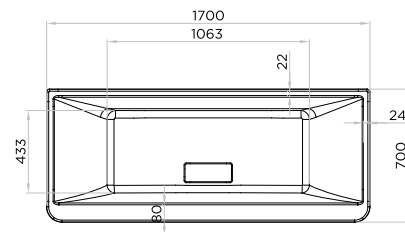

215 litres  
L 170 x l 70 x P 47,5 x H 61 cm

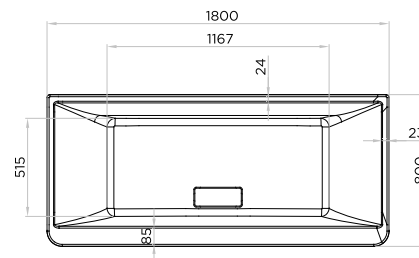
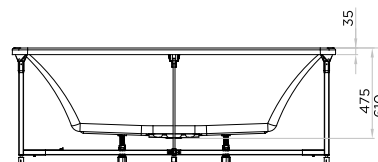

270 litres  
L 180 x l 80 x P 47,5 x H 61 cm

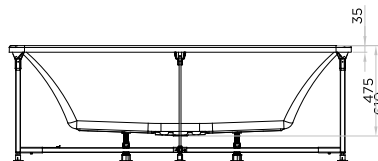

### AUTRES COTES

Consulter le dossier technique

LE +

— Idéal pour une installation contre un mur grâce à sa plage arrière fine et ses arrondis en façade

— Baignoire double-tête



# N°3

## RESPIRER POUR SE RELAXER

**Au-delà de sa fonction vitale, la respiration a de réels bénéfices pour le corps et l'esprit. Découvrez la respiration profonde, ses bienfaits, et comment la pratiquer.**

### **Les bienfaits de la respiration profonde**

La respiration profonde ou abdominale consiste à respirer lentement et profondément par le ventre. Elle se distingue de la respiration thoracique (respiration réflexe) qui ne sollicite pas assez les poumons et peut engendrer de l'inconfort et du stress. Elle produit des bienfaits sur le plan physique et, par conséquent, sur le plan psychologique.

### **Un organisme mieux oxygéné**

L'inspiration puis l'expiration, plus amples que d'ordinaire, déploient l'abdomen et apportent davantage d'oxygène dans les poumons à chaque souffle. L'ensemble du corps est ainsi mieux oxygéné, les toxines sont mieux éliminées et le système immunitaire se renforce.

### **Un effet anti-stress**

Au-delà des bienfaits physiques, la respiration profonde agit sur le bien-être psychique. Chaque souffle profond génère un relâchement général du corps qui chasse progressivement les tensions et le stress. La répétition de ces cycles d'inspiration et d'expiration profondes apaise et détend l'esprit et favorise le sommeil. Ce nouvel état de relaxation augmente également notre capacité de concentration intellectuelle.

## *Comment pratiquer la respiration profonde ?*

*La respiration profonde peut se pratiquer partout, dans n'importe quelle position : assis en voiture, debout dans une file d'attente, allongé dans votre lit...*

*Et pourquoi pas en prenant un bain, un moment propice à la détente ? Pratiquer la respiration profonde dans votre bain vous permettra de profiter au mieux des bienfaits du bain et de la respiration, une combinaison gagnante.*

*Nos conseils pour exercer la respiration profonde :*

- Prenez le temps de bien vous immerger dans l'eau et de vous détendre avant de commencer l'exercice de respiration.*
- Une main sur la poitrine et l'autre sur le ventre, inspirez profondément et sentez bien votre ventre gonfler sous votre main. Bloquez l'air 2 secondes.*
- Expirez lentement par la bouche en creusant le ventre.*
- Répétez la technique sur plusieurs cycles de respiration en restant concentré sur votre respiration et appréciez vos sensations.*

*Vous pouvez pratiquer la respiration profonde plusieurs fois par jour, que ce soit pour vous apaiser en cas de stress, ou pour vous relaxer après une longue journée.*

# DÉCOUVREZ NOS BAIGNOIRES D'ANGLE & ASYMÉTRIQUES

*Le luxe suprême à domicile*

Leur petit air de bain à remous confère à la salle de bains un esprit spa revisité.

Idéale pour suggérer une atmosphère paisible, **les baignoires d'angle et asymétriques s'habillent de multiples fonctions et conviennent à toutes les salles de bains et à tous les usages.**

Déclinées en de nombreux modèles, du plus simple au plus sophistiqué, elles s'adaptent à toutes les configurations familiales.

## **BAIGNOIRES D'ANGLE & ASYMÉTRIQUES**

**32** • Otea

**34** • Maloya

**36** • Milonga

**38** • Conga

# OTEA

## SE GLISSER DANS LA GRÂCE ET LA SYMÉTRIE

La baignoire **OTEA 140** est disponible dans tous les systèmes (*sauf Oxygen Pool Air*).  
Présentée avec le système Vitalité, équipée du tablier acrylique.

- **Robinetterie en option.**



- Livrée avec 2 coussins Elbe (*sauf Star Mixte Digit*), bec cascade Alpha et système de vidage.
- Les poignées sont en option et sont placées côté façade, de chaque côté du volant de vidage.



En option

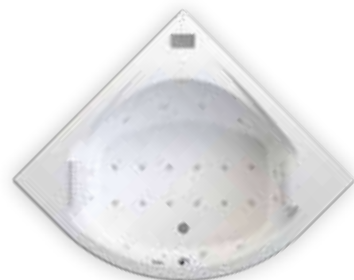

### DIMENSIONS

L 140 x l 140 x P 47,5 x H 62,5 cm

### VOLUME UTILE

320 litres

### AUTRES COTES

Consulter le dossier technique

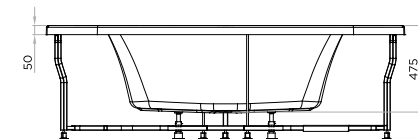
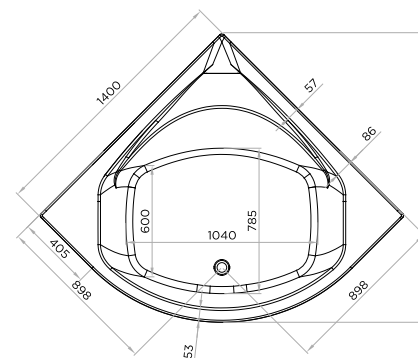

- Seul le bec cascade Alpha est compatible avec la baignoire Otea parmi nos différents bacs de remplissage.
- Robinetterie Kappa non disponible sur cette baignoire.

LE +

— Cascade de remplissage apaisante et relaxante





# MALOYA

## RITUALISER LE BAIN SEUL OU À DEUX

La baignoire **MALOYA 140** est disponible dans tous les systèmes (*sauf Star Mixte Digit*), en version droite uniquement.

Présentée avec le système Sensation Air Pool, équipée du tablier acrylique.

### - Robinetterie présentée (en option) :

Oméga.

- Livrée avec bec cascade Alpha, 2 coussins Elbe et système de vidage.
- Les poignées sont en option.



En option

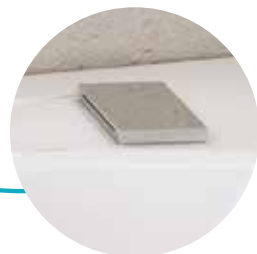

### DIMENSIONS

L 140 x l 140 x P 47,5 x H 62,5 cm

### VOLUME UTILE

340 litres

### AUTRES COTES

Consulter le dossier technique

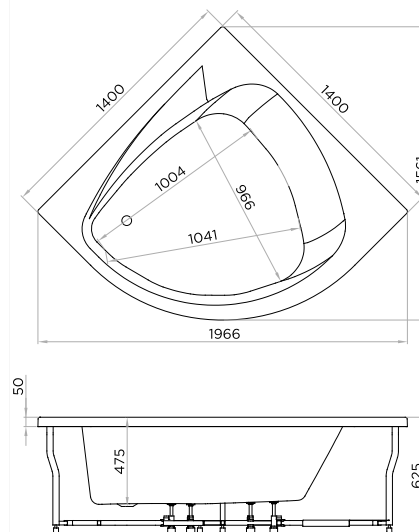

- Seul le bec cascade Alpha est compatible avec la baignoire Maloya parmi nos différents becs de remplissage.
- Robinetterie Kappa non disponible sur cette baignoire.

LE  
+

— Design épuré  
grâce au bec  
cascade

— Le bain à 2  
côte à côte





# MILONGA

## CRAQUEZ POUR L'ORIGINALITÉ D'UN DESIGN ASYMÉTRIQUE

Les baignoires **MILONGA 170** et **180**  
(en version droite et gauche) sont disponibles dans tous  
les systèmes (*sauf Star Mixte Digit et Oxygen Pool Air*).  
Présentée (en version gauche) avec le système Vitalité,  
équipée du tablier acrylique.

### - Robinetterie présentée (en option) :

Gamma.

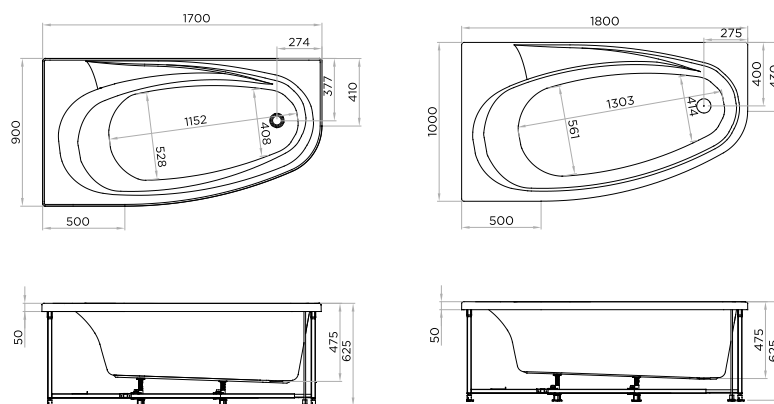

235 litres • L 170 x l 90 x P 47,5 x H 62,5 cm

280 litres • L 180 x l 100 x P 47,5 x H 62,5 cm

### AUTRES COTES

Consulter le dossier technique

- Livrées avec bec cascade Alpha, un coussin Tahaa et système de vidage.
- Les poignées chromées sont en option.



LE +

- Optimisation de l'espace
- Design original du bec cascade et de la ligne d'eau

- Seul le bec cascade Alpha est compatible avec les baignoires Milonga parmi nos différents becs de remplissage.
- Robinetterie Kappa non disponible sur cette baignoire.

# CONGA

## CHOISIR L'ULTRA-DESIGN ASYMÉTRIQUE

Les baignoires CONGA 160 (en version droite et gauche) sont disponibles dans tous les systèmes (sauf Star Mixte Digit et Oxygen Pool Air).

Présentée (en version gauche) avec le système Sensation Air Pool, équipée du tablier acrylique.

### - Robinetterie présentée (en option) :

Oméga + bec Sigma.



### DIMENSIONS

L 160 x l 90 x P 47,5 x H 61 cm

### VOLUME UTILE

235 litres

### AUTRES COTES

Consulter le dossier technique

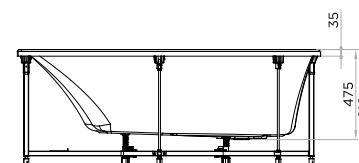
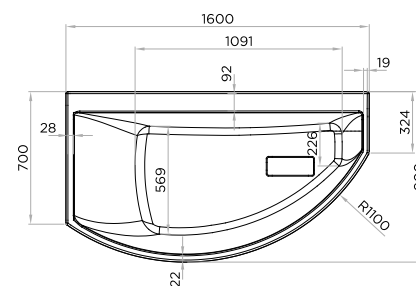

LE +

— Bords amincis pour plus de design

— Optimisation de l'espace



# N°4

## L'ACTIVITÉ PHYSIQUE, UNE SOURCE DE BIEN-ÊTRE

**L'activité physique est depuis longtemps reconnue pour ses bienfaits sur la santé physique et mentale. Intégrer une pratique sportive régulière dans votre quotidien favorise ainsi une vie longue et équilibrée.**

*L'activité physique au service  
du corps et de l'esprit*

**Entretenir sa santé pour prévenir les risques**

L'activité physique permet, entre autres, de développer et d'entretenir les muscles, les articulations et le système cardiovasculaire. Mais au-delà de la forme physique, le sport joue également un rôle important dans la prévention de certaines maladies : cancers, maladies cardiovasculaires, obésité, diabète... Pratiquer une activité physique régulière permet ainsi de vivre plus longtemps, en bonne santé.

**Favoriser l'équilibre psychologique**

Une pratique sportive, modérée à intense, a de réels effets bénéfiques sur le mental.

En effet, l'activité physique augmente la production de dopamine, d'endorphine et de sérotonine, les hormones de la détente et du plaisir. Elle limite, par ailleurs, le taux de cortisol, responsable, lui, des symptômes du stress.

Ainsi, elle permet de lutter efficacement contre le stress et l'anxiété et optimise la qualité du sommeil.

Après une journée stressante, une séance de sport vous permettra de vous détendre et d'évacuer les tensions de la journée. Pour optimiser les bénéfices de votre séance, vous pouvez ensuite vous immerger dans votre baignoire de balnéothérapie et profiter des bienfaits d'un massage relaxant.

### *Comment intégrer le sport dans son quotidien ?*

*Il est important de choisir une activité physique que vous appréciez, ce moment doit être un plaisir et non une contrainte.*

*Marche, natation, football, yoga...  
n'hésitez pas à essayer plusieurs sports avant de trouver celui qui vous convient le mieux. Et pourquoi ne pas le pratiquer avec des amis ou des membres de votre famille pour augmenter la motivation ?*

*Mais au-delà du sport, l'activité physique c'est aussi simplement bouger au quotidien : prendre les escaliers plutôt que l'ascenseur, descendre du bus une station avant, jardiner, faire le ménage, s'étirer...  
les occasions de bouger dans la journée sont multiples, saisissez-les.*

*L'OMS conseille d'effectuer un minimum de 2h30 d'activité modérée, ou d'1h15 d'activité intense, par semaine. À vous de trouver le rythme qui vous convient le mieux.*





# DÉCOUVREZ NOS BAIGNOIRES DUO

*Le luxe d'avoir le choix*

Le plaisir de la douche, le confort du bain.  
**C'est LA solution 2 en 1 qui fait gagner de la place.**

# DUO

Pour en savoir plus sur ce dispositif :

SOLUTION ÉLIGIBLE  
MA PRIME  
ADAPT'



## LE PLAISIR DE LA DOUCHE LE CONFORT DU BAIN

Les combinés douche/bain **DUO 160, 170 et 180** sont la solution 2 en 1 qui vous fera gagner de la place. Finie l'hésitation entre une baignoire confortable ou une douche spacieuse, avec Duo vous avez les 2 !

Ce combiné exclusif est disponible en version tout équipée : **packs Design** ou **pack Sérénité +**.

Pour les plus épicuriens, à vous la version « **à composer** » permettant de choisir les équipements selon vos besoins.



Loquet sécurisé

- Porte facile à ouvrir (avec une main) pour un espace limitant les projections d'eau.



YouTube



### LA BAIGNOIRE

- Baignoire : 160 x 75 - 170 x 75 - 180 x 80 cm.
- Porte d'accès en verre (8 mm) à ouverture intérieure.
- Coussin ergonomique blanc.
- Vidage.

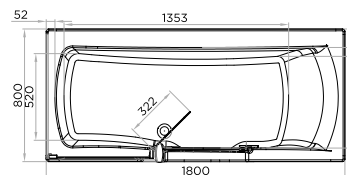
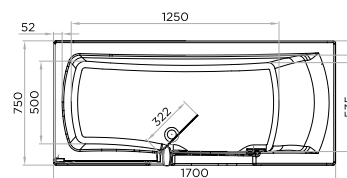
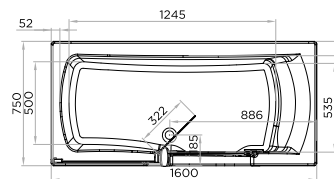
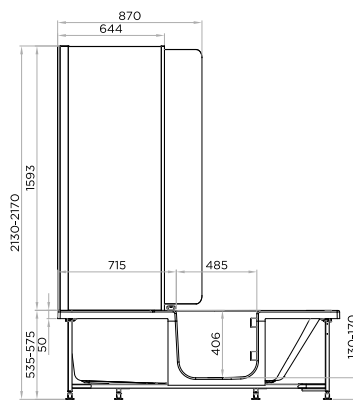

### VOLUME UTILE

240 litres / 250 litres / 280 litres

### AUTRES COTES

Consulter le dossier technique



En niche



En angle ou angle inversé



Contre un mur



Tête à gauche ou tête à droite



Hauteur de passage de 5 à 17 cm



SALLE DE BAINS ACCESSIBLE AFISB

# LE +

— Le combiné qui donne de l'autonomie à vos enfants, en toute sécurité



COMBINÉ  
DOUCHE/BAIN

# DUO PACKS DESIGN

SOLUTION ÉLIGIBLE  
MA PRIME  
ADAPT'

## LE PACK COMPREND :

### LA BAINOIRE

- Baignoire non massante :  
160 x 75 - 170 x 75 -  
180 x 80 cm.
- Pour une version massante,  
voir Duo à composer p. 48.
- Porte d'accès en verre (8 mm)  
à ouverture intérieure.
- Vidage.



### LES ÉQUIPEMENTS

- Pare-bain en verre (6 mm traité anticalcaire) transparent, profilé en aluminium chromé, avec volet pivotant à 180° (+ paliers d'ouverture tous les 45°) limitant les éclaboussures.
- Robinetterie :
  - mitigeur thermostatique avec inverseur sur platine amovible, pour une intervention facilitée,
  - cascade de remplissage,
  - douchette à main en laiton avec flexible anti-torsion,
  - barre de douche/barre de renfort avec douche pluie intégrée.

- Des équipements dignes d'une grande douche : large douche pluie et douchette à main en laiton.
- Pour une utilisation en version bain, la cascade remplira votre baignoire tout en élégance.

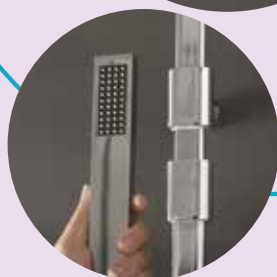
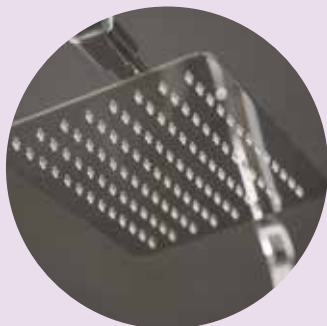

## LES FINITIONS

### PACK DESIGN 1

- Tabliers en panneaux découpables Kinewall Design gris anthracite
- Panneaux muraux Kinewall Design gris anthracite



### PACK DESIGN 2

- Tabliers en panneaux découpables Kinewall Design gris anthracite



### PACK DESIGN 3

- Tabliers en verre blanc



En niche



En angle  
ou angle  
inverse



Tête à gauche  
ou tête  
à droite



Hauteur  
de passage  
de 5 à 17 cm



SALLE DE BAINS  
ACCESSIBLE  
AFISB

LE +

— Pour un design  
moderne et élégant

COMBINÉ  
DOUCHE/BAIN

# DUO PACK SÉRÉNITÉ +

SOLUTION ÉLIGIBLE  
MA PRIME  
ADAPT'

- La baignoire la plus sécurisée et accessible grâce à un seuil de porte de seulement 5 cm (selon installation).
- Pratique : la barre de douche 2 en 1 : à la fois aimantée pour y accrocher la douchette à main où vous voulez mais aussi barre de maintien pour vous aider à vous déplacer ou à vous relever.



## LE PACK COMPREND :

### LA BAIGNOIRE

- Baignoire non massante : 160 x 75 - 170 x 75 - 180 x 80 cm.
- Pour une version massante, voir Duo à composer p. 48.
- Porte d'accès en verre (8 mm) à ouverture intérieure.
- Coussin ergonomique blanc.
- Vidage.



### LES ÉQUIPEMENTS

- **Pare-bain** en verre (6 mm traité anticalcaire) transparent, profilé en aluminium chromé, avec volet pivotant à 180° (+ paliers d'ouverture tous les 45°) limitant les éclaboussures.  
Barre de renfort chromée à poser perpendiculairement au pare-bain ou de biais.
- **Siège** blanc à large assise, rabattable avec frein de chute, déclinable pour un nettoyage facilité.
- **Robinetterie** :
  - mitigeur thermostatique avec inverseur sur platine amovible, pour une intervention facilitée,
  - cascade de remplissage,
  - douchette à main aimantée\* avec flexible anti-torsion,
  - barre de douche en T pouvant servir de barre de maintien.
- **Tabliers** en verre blanc.

\* Pour les personnes munies d'un stimulateur cardiaque, un kit d'adaptation est fourni de série.



En niche



En angle  
ou angle  
inversé



Tête à gauche  
ou tête  
à droite



Hauteur  
de passage  
de 5 à 17 cm



A  
SALLE DE BAINS  
ACCESSIBLE  
AFISB



LE +

— Un siège rabattable pour se détendre y compris sous la douche

COMBINÉ  
DOUCHE/BAIN

# DUO À COMPOSER

SOLUTION ÉLIGIBLE  
MA PRIME  
ADAPT'

## CETTE VERSION COMPREND :

### LA BAIGNOIRE

- Baignoire : 160 x 75 - 170 x 75 - 180 x 80 cm.
- Porte d'accès en verre (8 mm) à ouverture intérieure.
- Coussin ergonomique blanc.
- Vidage.



### LES ÉQUIPEMENTS À COMBINER (AVEC SUPPLÉMENT DE PRIX)

- **Système Eau massant Duo Mass** (4 programmes automatiques de massage + 8 buses latérales/plantaires + 4 hydrojets dorsaux + spot chromothérapie). Plus de précisions sur Duo Mass p. 58.
- **Pare-bain en verre** (6 mm traité anticalcaire) transparent, profilé en aluminium chromé, avec volet pivotant à 180°. (+ paliers d'ouverture tous les 45°) limitant les éclaboussures. Barre de renfort chromée à poser perpendiculairement au pare-bain ou de biais **1**.
- **Retour d'angle pour pare-bain**, en verre (6 mm traité anticalcaire) transparent, profilé en aluminium chromé. Permet l'installation de Duo contre un seul mur ou en angle (voir p. 43).
- **Siège blanc** à large assise, rabattable avec frein de chute, déclinable pour un nettoyage facilité **2**.
- **Robinetterie mécanique** sur platine amovible pour une intervention facilitée : mitigeur, inverseur et cascade de remplissage **3**.

ou

- **Robinetterie thermostatique** sur platine amovible pour une intervention facilitée : mitigeur, inverseur et cascade de remplissage **3**.

ou

- **Ensemble comprenant un combiné de douche 2 en 1** (barre de renfort/barre de douche), une robinetterie mécanique sur platine amovible (mitigeur, inverseur), cascade de remplissage, une douchette à main avec flexible anti-torsion et douche pluie **3 4**.

ou

- **Ensemble comprenant un combiné de douche 2 en 1** (barre de renfort/barre de douche), une robinetterie thermostatique sur platine amovible (mitigeur, inverseur), cascade de remplissage, une douchette à main avec flexible anti-torsion et douche pluie **3 4**.
- **Barre de douche** blanche en T pouvant servir de barre de maintien, douchette à main aimantée\* avec flexible anti-torsion (en complément d'une robinetterie, hors ensembles comprenant un combiné de douche 2 en 1) **5**.

#### 3 types de tablier :

- en verre blanc
- en panneaux découpables (à base de résine)



- en Kinewall Design découpables (composite en aluminium). **Disponibilité : avril 2024**



- **Crédence de finition** blanche et aluminium chromé **6**.

ou

- **Panneaux muraux découpables** Kinewall Design, 96 x 194 cm (6 couleurs) **7**. Habillez les murs de votre combiné douche/bain avec nos panneaux muraux commandables chez Aquaproduction.

\* Pour les personnes munies d'un stimulateur cardiaque, un kit d'adaptation est fourni de série.







## DUO ACCESSOIRES

À COMPOSER ———  
 PACK SÉRÉNITÉ + ———  
 PACKS DESIGN ———

- **Barres de maintien droites** (30 cm), en inox laqué blanc **1** ou inox poli **2**.
- **Barres de maintien coudées** (40 x 40 cm), en inox laqué blanc **3** ou inox poli **4**.
- **Barre de maintien d'entrée** (45 cm) fixée sur le pare-bain (sur le profilé du volet pivotant), en inox poli **5**.
- **Kit pour revêtement antidérapant** (à appliquer).



LE +

— Pour un produit  
à votre image



CONSEIL  
BIEN-ÊTRE

N°5

## CRÉER UNE AMBIANCE ZEN DANS VOTRE SALLE DE BAINS

**Pour profiter au mieux des bienfaits de votre baignoire balnéo, il est important de créer une atmosphère propice à la relaxation et à l'apaisement dans votre salle de bains.**

Première étape, choisir les bonnes couleurs et les bons matériaux. Privilégiez des couleurs claires et des tons neutres sur les murs (blanc, beige, gris clair...) et des matériaux naturels, notamment pour les meubles et les accessoires : bambou, teck, osier, jonc de mer...

Ensuite, choisissez des meubles et des sanitaires aux lignes épurées : baignoire design, douche à l'italienne, meubles suspendus, niches de rangement... Évitez les contrastes trop violents de matières ou de couleurs et préférez les courbes aux angles

droits pour plus de fluidité. L'objectif est de créer une sensation de légèreté dans la pièce.

Complétez l'aménagement de votre salle de bains avec la lumière. Pour une pièce qui soit à la fois fonctionnelle et apaisante, il est également important de bien choisir les éclairages. Si vous ne bénéficiez pas d'un éclairage naturel dans votre salle de bains, installez plusieurs sources de lumières : un éclairage au plafond et quelques éclairages ponctuels, notamment au-dessus du lavabo. Vous pourrez ainsi choisir d'allumer un ou plusieurs luminaires en fonction de vos envies et de l'ambiance que vous souhaitez créer. Nos baignoires balnéo sont équipées de spots chromothérapie avec des jeux de lumières propices à la détente.

*Terminez par la  
décoration*

*Ne surchargez pas l'espace  
par une surabondance d'éléments décoratifs,  
l'esprit zen se veut minimaliste.*

*Une plante verte et quelques  
bougies disposées autour de votre  
baignoire pour un bain 100 % zen.*

# DÉCOUVREZ NOS SYSTÈMES DE BALNÉOMASSAGE

*Source de bien-être depuis 1978*

Et si la baignoire balnéo était le meilleur moyen de lutter contre le stress ?  
Confort, détente, bien-être & soin et massages dignes des professionnels...

**Nous avons imaginé des modèles à l'ergonomie idéale pour  
une complète immersion et un relâchement total des muscles.**

- 52** • Comment choisir sa balnéo ?
- 54** • Guide des massages Eau et Air
- 56** • Guide des massages Mixtes

## LES SYSTÈMES

- 58** • Système Duo Mass
- 60** • Système Star Mixte Digit
- 62** • Système Silence & Air
- 64** • Système Oxygen Pool Air
- 66** • Système Mix Color
- 68** • Système Vitalité
- 70** • Système Sensation Air Pool
- 72** • Systèmes Kineplus / Kineplus Kietude
- 74** • Système Air Hôtel

# À CHAQUE ENVIE SA BALNÉO

DÉCOUVREZ LA PERFORMANCE ET LA VARIÉTÉ DE NOS MASSAGES.

*Retrouvez l'essentiel des bienfaits de la balnéothérapie grâce à nos systèmes accessibles, efficaces et simples d'utilisation.*

*Évadez-vous et relaxez-vous parmi des milliers de bulles apaisantes et caressantes.*



**ÉQUILIBRE**



**DUO  
MASS**



**STAR  
MIXTE DIGIT**



**SILENCE  
& AIR**



**OXYGEN  
POOL AIR**



**AIR  
HÔTEL**

SIMPLICITÉ D'UTILISATION

## Le massage relaxant

- Massage air relaxant
- Touches inox rétroéclairées
- Spot chromothérapie affleurant
- Micro-injecteurs d'air affleurants blancs

## Le massage revigorant

- Massage Eau tonifiant
- Clavier sensible lumineux
- Spot chromothérapie affleurant
- Buses linéaires
- Hydrojets affleurants

## La découverte du massage

- Massage Eau tonifiant
- Massage Air relaxant
- Massage mixte : Eau + Air combinés
- Commande électronique 2 touches rétro-éclairées
- Micro-buses
- Injecteurs d'air

## La magie du massage sérénité

- Massage Air Silence relaxant
- Massage Eau tonifiant
- 3 programmes de massages Air + Eau
- Buses linéaires
- Hydrojets affleurants
- Micro-injecteurs
- Spot chromothérapie affleurant
- Clavier sensible lumineux

## La promesse du massage soin

- Diffuseurs à oxygène
- Micro-injecteurs
- Silencieux
- Clavier rétro-éclairé
- Spot chromothérapie affleurant

## La délicatesse du massage spécifique hôtels

- 2 types de massage Air : vague de fond et créneau
- Injecteurs affleurants
- Micro-injecteurs
- Spot chromothérapie affleurant
- Assèchement automatique à l'ozone
- Clavier électronique 3 touches

L'INITIATION AU MASSAGE

LE MASSAGE BIEN-ÊTRE & LE SOIN

VOUS TROUVEREZ DES RÉPONSES ADAPTÉES À VOS BESOINS ET À VOTRE EXPÉRIENCE EN MATIÈRE DE DE BALNÉOTHÉRAPIE :

*Vous avez déjà fait de la thalasso et vous souhaitez de la puissance et de la performance dans les massages ? Plongez dans une authentique immersion aux massages balnéo et découvrez un large choix de programmes de massages.*



### Le plaisir du massage en lumière

- 5 programmes de massages Air + Eau
- Drainage Air
- Buses linéaires
- Hydrojets affleurants
- Injecteurs affleurants
- Clavier sensitif
- Spot chromothérapie affleurant

### Le must du massage

- 6 programmes de massages Air + Eau
- Drainage Air
- Turbo
- Clavier graphique écran Oled
- Micro-buses
- Hydrojets affleurants
- Injecteurs affleurants
- Spot chromothérapie affleurant

### L'expertise du massage par excellence

- Large choix de massages manuels Air + Eau (7 balnéomassages)
- 4 programmes de massages Air + Eau dont drainage intégral
- Turbo
- Réchauffeur - stabilisateur de température d'eau
- Clavier graphique écran Oled
- Buses, injecteurs et hydrojets affleurants pour des éléments massants 100 % affleurants et un design épuré
- Spot chromothérapie affleurant
- Aromathérapie
- Musicothérapie

### La remise en forme et le massage professionnel à domicile

- 9 programmes de massages Air + Eau
- Massage Eau double puissance
- Drainage Air
- Turbo
- Clavier graphique écran Oled
- Micro-buses
- Micro-buses dorsales
- Injecteurs affleurants
- Cascade d'eau cervicales, dôme axial, appui fessiers, zone hanches / culotte de cheval
- Spot chromothérapie affleurant

#### KINEPLUS KIETUDE

- Chromothérapie intégrale (leds)
- Aromathérapie
- Musicothérapie

PERFORMANCE ET PUISSANCE DANS LES MESSAGES

LES SYSTÈMES  
BALNÉO

L'EXPERTISE DU MASSAGE

# CHOISIR UN SYSTÈME DE MASSAGES

MASSAGES

AIR

- *Relaxation du corps et de l'esprit*
- *Réduction du stress*
- *Influence favorable sur le sommeil*
- *Stimulation de la circulation sanguine et élimination des toxines grâce à l'action du drainage lymphatique*
- *Soulagement des douleurs articulaires*

## DÉSIR D'UN COCON DE DOUCEUR ?

Les milliers de bulles d'air projetées par les injecteurs répartis dans le fond de la baignoire vous procurent une sensation de légèreté et d'apesanteur. Pour augmenter la performance de nos massages Air, certains systèmes sont enrichis en ozone, reconnu pour ses effets bénéfiques sur la peau.

**Un massage balnéo par l'Air procure des massages doux et relaxants, apaise les tensions et dissipe la fatigue.**

### • MASSAGE CRÉNEAU

L'alternance marche/arrêt du système apporte des stimuli toniques à votre corps et crée une sensation d'apesanteur décontractante.

### • MASSAGE VAGUE DE FOND

La variation de la puissance de l'air du minimum au maximum réveille et stimule tout le corps.

### • MASSAGE DRAINAGE LYMPHATIQUE

Le massage s'effectue des mollets vers le dos par des zones localisées. Le drainage favorise la circulation sanguine et élimine les toxines. Il exerce un effet préventif sur la cellulite. L'arrêt du système sur une zone spécifique du corps permet une action plus efficace et ciblée.

### • PROGRAMME DE MASSAGE AUTOMATIQUE ÉVEIL



# MASSAGES EAU

- *Amélioration de la circulation sanguine et élimination des toxines*
- *Diminution de la tension musculaire et des contractions*
- *Augmentation de l'élasticité de la peau et de son raffermissment*
- *Soulagement des douleurs*
- *Stimulation et accélération de la remise en forme*

## ENVIE DE LÂCHER PRISE ?

Le rôle fondamental de la pression de l'eau sur le corps nous a amenés à mettre au point des programmes d'hydromassages aux actions tonifiantes et revigorantes. L'eau pulsée par des buses situées sur les parois de la baignoire redonne à votre corps son énergie et sa vitalité.

**Un massage balnéo par l'Eau tonifie le corps, procure un effet stimulant et dynamisant, raffermit la peau. L'apport d'air dans le circuit d'eau par effet Venturi ou par Turbo permet de régler l'intensité des massages pour profiter d'un massage encore plus intense et stimulant.**

### • **MASSAGE CRÉNEAU**

Provoque des stimuli toniques latéraux rythmés par l'alternance de marche/arrêt du système de massage.

### • **MASSAGE VAGUE DE CÔTÉ**

La puissance des jets latéraux varie du minimum au maximum pour créer une agréable sensation de vague et stimuler votre corps délicatement.

### • **MASSAGE DRAINAGE LYMPHATIQUE**

Le massage turbo vient stimuler la circulation sanguine et aide à soulager la sensation des jambes lourdes en massant le corps des pieds jusqu'au dos par des buses latérales, en 3 zones successives. Pour obtenir une action ciblée sur une zone précise du corps, il est possible d'arrêter le massage sur une zone en particulier.

### • **MASSAGE DORSO-LOMBAIRE**

Agit sur les cervicales, le dos et les lombaires pour soulager les contractions et évacuer le stress.

### • **MASSAGE PLANTAIRE**

Agit sur les zones principales de la réflexologie en entraînant une grande détente physique et mentale.

### • **PROGRAMME DE MASSAGE AUTOMATIQUE ÉQUILIBRE**

# MASSAGES MIXTES

*Les systèmes mixtes apportent  
une réponse spécifique et adaptée à vos envies.*

*Les combinaisons Air et Eau sont le résultat  
de fructueuses recherches menées par nos experts  
qui ont mis au point des systèmes conjuguant les effets  
relaxants de l'air et tonifiants de l'eau.*

## BESOIN DE RECHARGER LES BATTERIES OU DE RELAXATION ?

**Le corps retrouve l'équilibre grâce à la  
combinaison des massages proposés sur  
les systèmes Air et Eau, auxquels sont  
ajoutés des programmes spécifiques  
selon les systèmes :**

- MASSAGES CRÉNEAU EAU ET/OU AIR
- MASSAGES VAGUE TURBO EAU ET/OU AIR
- DRAINAGE LYMPHATIQUE INTÉGRAL
- PROGRAMMES DE MASSAGES AUTOMATIQUES  
RELAX, TONIQUE, MINCEUR, DOS, SPORTIF,  
FITNESS, DRAINAGE, ZEN, SILENCE ET JAMBES  
LOURDES, SÉRÉNITÉ, LIGNE ET SUPER TONIQUE





DÉCOUVREZ  
NOS SYSTÈMES  
BALNÉO



**DUO** 160, 170 et 180

## CE SYSTÈME EST DISPONIBLE DANS LA VERSION "À COMPOSER" DU COMBINÉ DOUCHE / BAIN DUO.

Les jets d'eau revigorants stimulent votre corps pour lui redonner tonicité et fermeté. Vous profiterez de 4 programmes de massage automatiques à intensité variable, chacun composé des massages suivants :

### • MASSAGE EAU • MASSAGE CRÉNEAU EAU

- 1 variateur d'air chromé pour régler l'apport d'air dans les buses.

### ÉNERGIE ET VITALITÉ

*Stimulez votre corps avec un massage énergisant et revigorant grâce à des buses linéaires pour un massage optimisé.*



### BAIN DE LUMIÈRE

*Créez une ambiance lumineuse dans votre salle de bains pour des instants privilégiés tout en couleurs.*



### SIMPLICITÉ

*L'éveil et l'apaisement des sens au bout des doigts grâce au clavier de commande intuitif.*

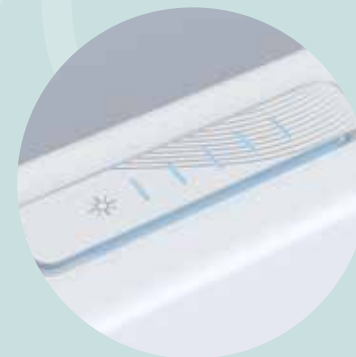



# DUO MASS

## AVANTAGES

*Le massage  
revigorant à prix  
accessible pour  
votre combiné  
douche / bain*

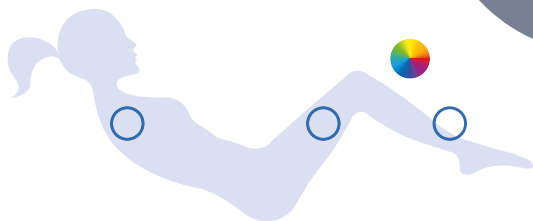

## SOULAGEZ VOS DOULEURS DORSALES ET LOMBAIRES GRÂCE À CE SYSTÈME EAU

- Massage tonifiant pour stimuler le corps  
et augmenter l'élasticité de la peau.





**OTEA** 140x140

*Bec cascade fourni de série avec la baignoire Otea*



**ROMANZA**



**CONCERTO**

*Coloris blanc - Châssis autoportant. Vidage fourni. Baignoire livrée sans robinetterie, sans poignées et sans coussin. Si la robinetterie est commandée en option, elle sera percée mais ne sera pas montée.*

- 1 crépine d'aspiration avec système « anti-attraction », permettant d'utiliser votre balnéo en toute sécurité.
- 1 variateur d'air chromé, pour régler l'apport d'air dans les buses.
- Assèchement automatique du système Air.

**IL EST COMPOSÉ DU SYSTÈME EAU**

- Pompe 650 W, libérant un débit de 150 l/min.
- 8 micro-buses chromées.



**ET DU SYSTÈME AIR**

- 1 soufflerie de 200 W.
- 12 injecteurs d'air.



**SYSTÈME MIXTE**

*Fonctions Eau et Air combinées.*



**SIMPLICITÉ**

*Commande électronique 2 touches lumineuses.*





# STAR MIXTE DIGIT

## AVANTAGES

*Découvrez  
le massage en  
toute simplicité*

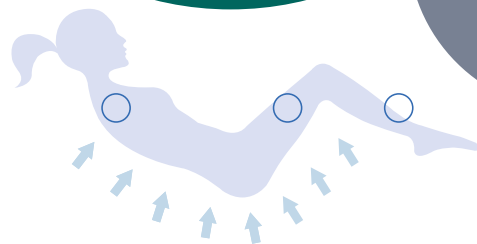

**IDÉAL POUR PROFITER D'UN SYSTÈME  
DE MASSAGE À PRIX ACCESSIBLE.**

- Massage relaxant pour relâcher le corps et l'esprit.
- Massage tonifiant pour stimuler le corps et augmenter l'élasticité de la peau.
- Massage eau/air plus en profondeur, relaxant et raffermissant.





## SYSTÈME EXCLUSIF DE BALNÉOMASSAGE SILENCIEUX !

### FONCTIONS MANUELLES

**Air :** massage de fond avec les micro-injecteurs au fond de la baignoire.

**Eau :** massage latéral avec les buses sur les côtés de la baignoire.

### 3 PROGRAMMES PRÉ-ENREGISTRÉS :

massages combinés Eau et Air de 15 min.

Avec ce système de massage mixte alliant les bénéfiques de l'eau à ceux de l'air, vous profiterez d'agréables moments de bien-être. Le niveau sonore très silencieux de Silence&Air a été spécialement étudié pour vous apporter une harmonie parfaite entre massage et sérénité. Avec Silence&Air, nous avons réussi à baisser le niveau sonore de 3 dB(A) ce qui équivaut à diviser l'intensité sonore par deux. Ce système exclusif,

combinant massage et relaxation, vous procurera une détente absolue. Stimulez votre corps avec un massage latéral énergisant et revigorant (eau) et/ou détendez-vous en silence parmi des milliers de bulles apaisantes (air).

**Ainsi, tonifiant ou relaxant, choisissez votre massage au gré de vos envies et profitez des plaisirs de la balnéo en couleurs.**

### DÉTENTE ET RELAXATION

*Détendez-vous en silence parmi des milliers de bulles apaisantes et caressantes.*

### ÉNERGIE ET VITALITÉ

*Stimulez votre corps avec un massage énergisant et revigorant.*

### BAIN DE LUMIÈRE

*Créez une ambiance lumineuse dans votre salle de bains pour des instants privilégiés tout en couleurs.*

### SIMPLICITÉ

*L'éveil et l'apaisement des sens au bout des doigts grâce au clavier de commande intuitif.*

### L'OZONE

*Un excellent bactéricide, est disponible sur ce système pour une hygiène optimale.*

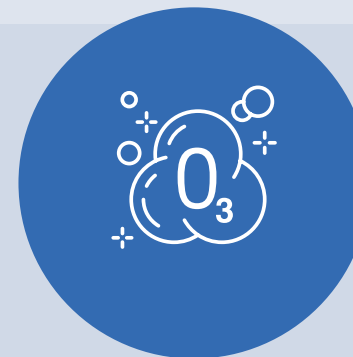

### PROGRAMME SÉRÉNITÉ

Combine les fonctions chromothérapie (couleurs zen), quelques variations légères sur les massages créneaux eau et air.

### PROGRAMME LIGNE

Combine les fonctions chromothérapie (variations de toutes les couleurs), et variations modérées des massages eau et air.

### PROGRAMME SUPER TONIQUE

Combine les fonctions chromothérapie (couleurs vives), massages créneaux réguliers et air en continu.



# SILENCE & AIR

## AVANTAGES

*Une intensité  
sonore divisée par 2  
pour un massage  
serein*



## EAU SUR LES CÔTÉS ET AIR SILENCE PAR LE FOND

Chut... Une intensité sonore divisée par deux assure un confort acoustique incomparable.

Place au doux murmure de l'eau pour un moment de sérénité absolue.

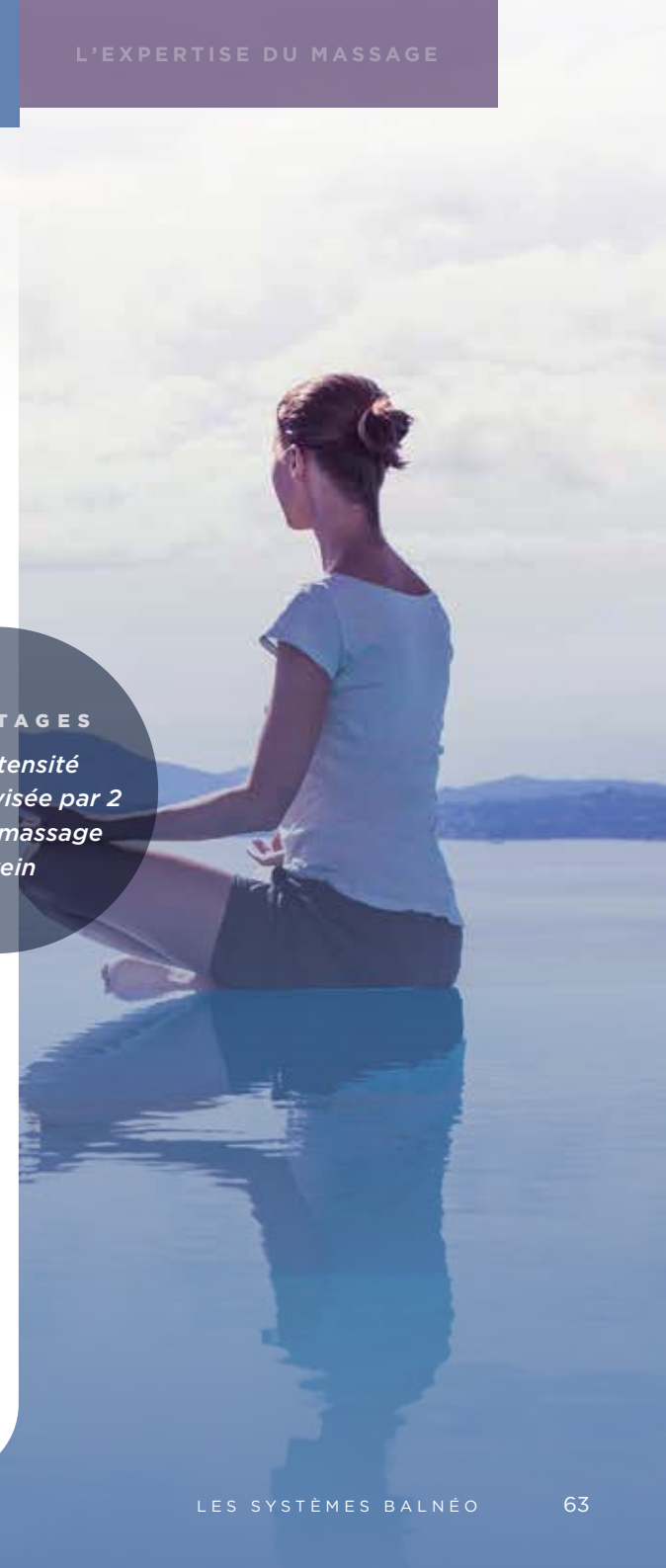

# OFFREZ À VOTRE PEAU UNE PARENTHÈSE DE BIEN-ÊTRE !



## Une douceur totalement naturelle

Aucun produit chimique n'est utilisé pour provoquer la sensation de douceur extrême.

**0 % D'ADDITIF /  
0 % DE REJET POUR  
L'ENVIRONNEMENT.**

**CE CONCEPT  
CONVIENT À TOUS  
LES TYPES DE PEAU.**



## Une peau régénérée et revitalisée

L'enrichissement de l'eau en oxygène provenant de milliers de micro-bulles\* enveloppantes procure une hydratation de l'épiderme pour une peau revitalisée. La peau se régénère, elle retrouve éclat, souplesse et la superbe de sa jeunesse !

*\*micro-bulles inférieures à 50 µm  
(50 fois plus petites que les bulles classiques)*



## Une sensation d'ultra-douceur

Grâce à sa haute concentration en oxygène et au « nuage blanc » présent dans la baignoire, ce concept bien-être procure un effet d'ultra-douceur perceptible même après le bain.

**QUELQUES MINUTES DE BAIN  
SUFFISENT POUR RESSENTIR  
CETTE SENSATION DE  
DOUCEUR INTENSE.**



## Un système silencieux

Le niveau sonore silencieux a été spécialement étudié pour faire de votre bain un moment de détente.



## Une température maintenue

Un bien-être renforcé par le maintien de la température de l'eau du bain, grâce à la compression de l'eau.

## 2 DIFFUSEURS À OXYGÈNE

*répartis sur les parois de la baignoire pour une jolie peau.*



## 12 MICRO-INJECTEURS

*répartis dans le fond de la baignoire pour une détente en silence parmi des milliers de bulles apaisantes et caressantes.*



## BAIN DE LUMIÈRE\*\*

*Créez une ambiance lumineuse dans votre salle de bains pour des instants privilégiés tout en couleurs.*



## CLAVIER RÉTRO-ÉCLAIRÉ 3 TOUCHES\*\*



## L'OZONE

*Un excellent bactéricide, est disponible sur ce système pour une hygiène optimale.*







# OXYGEN POOL AIR

AVANTAGES  
*Détente et soin  
de votre peau  
à domicile*

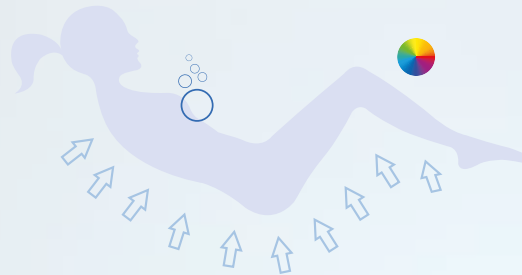

## DÉCOUVREZ L'ULTRA-DOUCEUR

Quelques minutes de bain suffisent  
pour ressentir cette sensation  
de douceur intense.





**MIX COLOR VOUS OFFRE DES PROGRAMMES DE MESSAGES PRÉENREGISTRÉS, DU PLUS DOUX AU PLUS TONIQUE, ACCOMPAGNÉS PAR DES JEUX DE LUMIÈRE FASCINANTS.**



BUSE LINÉAIRE



HYDROJET  
AFFLEURANT



INJECTEUR  
AFFLEURANT



CLAVIER  
SENSITIF

L'action conjuguée de l'eau et de l'air vous procure un massage complet qui sollicitera chaque partie de votre corps et vous aidera à rétablir une harmonie physique et mentale. Vous aurez à votre disposition le drainage Air 3 zones et 4 programmes automatiques à intensité variable, chacun composé des massages suivants :

- **MASSAGE EAU**
- **MASSAGE CRÉNEAU EAU**
- **MASSAGE AIR**
- **MASSAGE CRÉNEAU AIR**
- **MASSAGE VAGUE DE FOND AIR**

⋮  
**MASSAGES**

**5 PROGRAMMES BALNÉO**

- Drainage lymphatique Air 3 zones + arrêt sur zone
- 4 programmes de massages à intensité variable
  - Jets dorsaux et plantaires
- Puissance des massages réglable par Venturi
  - Ozone

⋮  
**FONCTIONS BIEN-ÊTRE**

**CHROMOTHÉRAPIE**

- Spot affleurant à bande chromatique diffusante

⋮  
**CONFORT**

- Désinfection du circuit Air à l'air ozoné à la fin du bain
- Réchauffeur d'air par compression

⋮  
**AVANTAGES**

- La solution simple pour s'initier aux bienfaits des balnéomassages Air et Eau
- Clavier digital tactile avec massages pré-programmés d'intensité croissante



# MIX COLOR

## AVANTAGES

*Le best-seller,  
une formule complète  
aux actions ciblées*

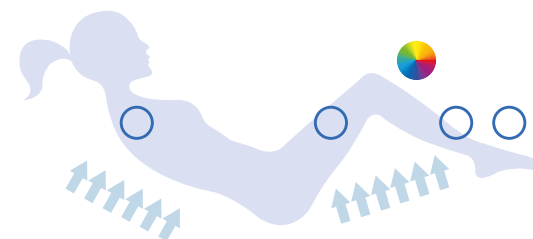

## PLONGEZ DANS LES DÉLICES DU MASSAGE BALNÉO GRÂCE À CE SYSTÈME

aux actions ciblées, qui invite  
à découvrir et à apprécier tous  
les bienfaits des massages.



## MASSAGES

### 6 PROGRAMMES DE MASSAGE

- Programme Éveil
- Programme Minceur
- Programme Fitness
- Programme Dos
- Programme Dynamique
- Programme Équilibre

#### Le drainage Air

- Drainage Air - 3 zones

#### FONCTIONS PRINCIPALES

- Jets dorsaux et plantaires
  - Ozone
  - Effet turbo

## FONCTIONS BIEN-ÊTRE

### CHROMOTHÉRAPIE

- Spot affleurant à bande chromatique diffusante

## CONFORT

- Désinfection intégrale des circuits Eau et Air à l'air ozoné à la fin du bain
- Réchauffeur d'air

## AVANTAGES

- Une immersion totale dans l'art du bien-être grâce à l'effet combiné des massages Eau et Air
- Clavier graphique écran Oled permettant une sélection facile des massages



MICRO BUSE



HYDROJET AFFLEURANT



INJECTEUR AFFLEURANT



### PROGRAMME ÉVEIL

Combine les fonctions chromothérapie (couleur bleue), vague de fond et drainage air 3 zones pour un début de journée plus serein.



### PROGRAMME MINCEUR

Combine les fonctions chromothérapie, créneau eau / air, vague de fond et turbo pour un corps raffermi.



### PROGRAMME FITNESS

Combine les fonctions chromothérapie, drainage, vague de fond et turbo pour un corps tonifié.



### PROGRAMME DOS

Combine les fonctions chromothérapie, drainage air 3 zones, vague de fond, turbo et créneau eau pour favoriser la décontraction du dos.



### PROGRAMME DYNAMIQUE

Combine les fonctions chromothérapie, vague, créneau, turbo et créneau + turbo pour une remise en forme efficace.



### PROGRAMME ÉQUILIBRE

Combine la fonction chromothérapie avec une alternance des couleurs chaudes et froides pendant 15 min et massage eau continu.



AVANTAGES

*Un large choix  
de programmes  
pré-enregistrés pour  
obtenir le must  
du massage*



# VITALITÉ

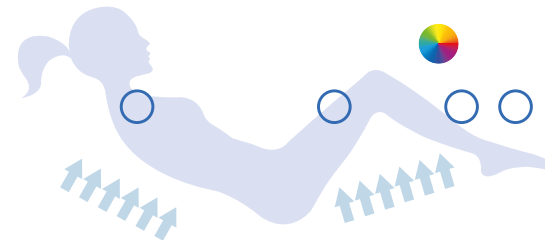

## FAITES L'EXPÉRIENCE DU MUST DU MASSAGE.

Ultra complet, ce système vivifie,  
détend et tonifie des pieds à la tête.



## MASSAGES

### 7 BALNÉOMASSAGES

- Massage Air continu
- Massage Eau continu
- Massage micro-diffusion Air à effet caresse
  - Massage créneau Eau
  - Massage créneau Air
- Massage vague de côté Eau
- Massage vague de fond Air

### 4 PROGRAMMES DE MASSAGES

- Programme Relax
- Programme Tonique
- Programme Slim
- Drainage intégral 3 zones



#### Le drainage Air

- Drainage Air - 3 zones

### FONCTIONS PRINCIPALES

- Jets dorsaux et plantaires
- Ozone
- Puissance des massages réglable par Turbo
- Débit d'air réglable

## FONCTIONS BIEN-ÊTRE

### CHROMOTHÉRAPIE

- Spot affleurant à bande chromatique diffusante

### AROMATHÉRAPIE

- Diffuseur d'arômes Premium (chromé) - Voir p. 79
- 4 flacons d'essences sont livrés avec votre baignoire



### MUSICOTHÉRAPIE

- Connexion Bluetooth

## CONFORT

- Désinfection intégrale des circuits Eau et Air à l'air ozoné à la fin du bain
  - Réchauffeur d'air
- Réchauffeur-stabilisateur d'eau (maintien de température à 38°C)

## AVANTAGES

- Une immersion totale dans l'art du bien-être grâce à l'effet combiné des massages Eau et Air
- Clavier graphique écran Oled permettant une sélection facile des massages



BUSE AFFLEURANTE



HYDROJET AFFLEURANT



INJECTEUR AFFLEURANT

ÉLÉMENTS MASSANTS 100 % AFFLEURANTS



### PROGRAMME RELAX

Combine les fonctions chromothérapie, vague de fond et drainage par zones pour masser en douceur chaque partie du corps, et procure une détente immédiate et prolongée.



### PROGRAMME TONIQUE

Combine les fonctions chromothérapie, vague de fond, créneau et drainage qui apportent des stimuli toniques sur l'ensemble du corps.



### PROGRAMME SLIM

Combine les fonctions vague de fond et créneau air et eau - drainage par zones et chromothérapie. Il est conçu pour agir sur les parties du corps les plus exposées à la prise de poids. Préventif, il procure un massage qui raffermi à la fois les tissus et les muscles.



# SENSATION AIR POOL

## AVANTAGES

*Un système technique  
et élaboré pour un  
massage d'exception  
et personnalisé*

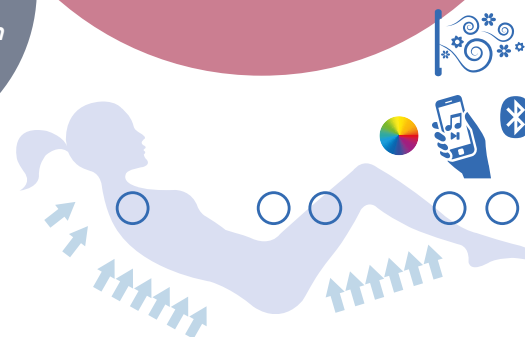

## AUTHENTIQUE IMMERSION DANS L'ART DU BIEN-ÊTRE AVEC UNE GRANDE VARIÉTÉ DE PROGRAMMES DE MESSAGES

pour bénéficier des vertus de la chromothérapie,  
de l'aromathérapie et de la musicothérapie,  
associées aux bienfaits de l'air,  
de l'eau ou des deux.



## MASSAGES

### 9 PROGRAMMES DE MASSAGES

- Programme Éveil
- Programme Zen
- Programme Fitness
- Programme Dos
- Programme Équilibre
- Programme Jambes Lourdes
  - Programme Sportif
  - Programme Silence
- Programme Drainage

#### Le drainage Air

- Drainage Air - 3 zones

### FONCTIONS PRINCIPALES

- Cascade d'eau cervicales
  - Dôme axial
  - Appui fessiers
- Zone hanches / culotte de cheval
  - Cale-pieds intégré
- Jets dorsaux et plantaires
  - Ozone
  - Effet turbo

## FONCTIONS BIEN-ÊTRE

### CHROMOTHÉRAPIE

- Spot affleurant à bande chromatique diffusante

### AVEC KINEPLUS KIETUDE

#### CHROMOTHÉRAPIE

- Chromothérapie intégrale (leds multipoints)

#### AROMATHÉRAPIE

- Diffuseur d'arômes Premium (chromé) - Voir p. 79
- 4 flacons d'essences sont livrés avec votre baignoire

#### MUSICOTHÉRAPIE

- Connexion Bluetooth

## CONFORT

- Désinfection intégrale des circuits Eau et Air à l'air ozoné à la fin du bain
- Réchauffeur d'air

## AVANTAGES

- Une immersion totale dans l'art du bien-être grâce à une baignoire digne des meilleures balnéos professionnelles, pensée par des kinésithérapeutes pour une qualité de massage et de relaxation inégalée
- Clavier graphique écran Oled permettant une sélection facile des massages



MICRO BUSE



MICRO BUSE DORSALE



INJECTEUR AFFLEURANT



#### PROGRAMME ÉVEIL

Combine les fonctions chromothérapie (couleur bleue), vague de fond et drainage air 3 zones pour un début de journée plus serein.



#### PROGRAMME ZEN

Combine les fonctions chromothérapie (couleurs chaudes), massage créneau, cervicales et turbo pour procurer détente et relaxation.



#### PROGRAMME FITNESS

Combine les fonctions chromothérapie, cervicales, drainage, vague de fond et turbo pour un corps tonifié.



#### PROGRAMME DOS

Combine les fonctions chromothérapie, cervicales, drainage air 3 zones, vague de fond, turbo et créneau eau pour favoriser la décontraction du dos.



#### PROGRAMME ÉQUILIBRE

Combine la fonction chromothérapie avec une alternance des couleurs chaudes et froides et massage eau continu.



#### PROGRAMME JAMBES LOURDES

Combine les fonctions chromothérapie, créneau eau, drainage et turbo pour soulager les jambes et apaiser la sensation de jambes lourdes.



#### PROGRAMME SPORTIF

Combine les fonctions chromothérapie, cervicales, créneau eau, vague de fond et turbo pour se préparer à une séance de sport.



#### PROGRAMME SILENCE

Combine les fonctions chromothérapie, cervicales et créneau eau pour une détente au calme.



#### PROGRAMME DRAINAGE

Combine les fonctions chromothérapie, créneau eau, cervicales, drainage et turbo pour favoriser la circulation sanguine et éliminer les toxines.





**Véritable bijou de technologie,  
Kineplus vous ouvre les portes  
d'un massage d'exception.**

**AVANTAGES**  
*Remise en forme  
et massage  
professionnel  
à domicile*

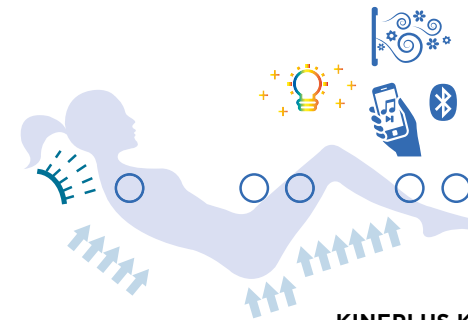
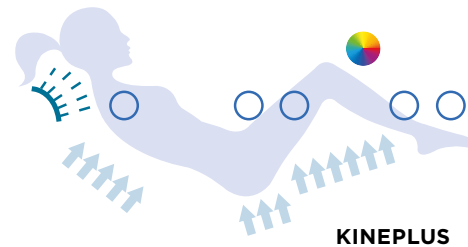

KINEPLUS



KINEPLUS  
KIETUDE





*Un programme de massages Air à effets relaxants et caressants par le fond de la baignoire.*

#### LA TECHNIQUE

- 12 ou 16 micro-injecteurs de fond\*
- 10 ou 18 injecteurs affleurants
- Turbine
- Whisper
- Spot chromo affleurant
- Assèchement automatique à l'ozone (à la fin du bain)

\* en fonction du modèle de baignoire

#### CHROMO

*Jeux de couleurs avec les massages.*

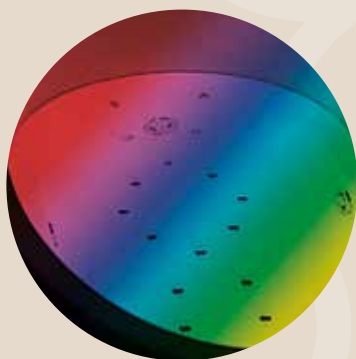

#### SILENCE

*Relaxation extrême grâce au fonctionnement silencieux.*



#### DÉTENTE ET RELAXATION

*Détendez-vous parmi des milliers de buses apaisantes et caressantes.*



#### CLAVIER ÉLECTRONIQUE 3 TOUCHES

*Mettre en marche ou arrêter le massage et la chromo.*



#### L'OZONE

*Un excellent bactéricide, est disponible sur ce système pour une hygiène optimale.*





AIR  
HÔTEL

AVANTAGES

*Simplicité  
d'utilisation  
et hygiène*



**NOTRE GAMME DE BAIGNOIRES  
ET LES PROGRAMMES DE MESSAGES  
PROPOSÉS APPORTENT AUX  
RESPONSABLES HÔTELIERS**

Le supplément d'excellence qu'ils recherchent  
en tout point : fonctionnement silencieux,  
utilisation simple et intuitive, entretien  
ultra-facile et garantie 100 % hygiénique.



CONSEIL  
BIEN-ÊTRE

N°6

## LES BIENFAITS DES PLANTES

**La phytothérapie est une médecine douce ancestrale, axée sur les propriétés naturelles des végétaux pour améliorer la santé physique et le bien-être mental.**

Chaque plante utilisée en phytothérapie possède des propriétés particulières : lutte contre le stress, meilleur endormissement, diminution des troubles digestifs...

Les extraits actifs peuvent se localiser dans diverses parties du végétal : la racine, les feuilles, la tige ou encore les fleurs. Les plantes sont utilisées fraîches ou séchées, sous forme d'infusion, de gélule ou de décoction.

La phytothérapie est régulièrement utilisée dans le soin et la prévention du stress, de l'anxiété et des troubles du sommeil.

Plusieurs plantes constituent d'excellents remèdes : la passiflore, l'aubépine, la valériane, la rhodiola, la lavande...

L'aromathérapie représente un complément naturel efficace à la phytothérapie. En effet, les huiles essentielles de végétaux ont largement démontré leurs bénéfices sur le corps et l'esprit. Celles-ci peuvent par exemple être diffusées dans l'air pour créer une ambiance propice à la relaxation et à la détente.

Le moment du bain est une excellente occasion de profiter des bienfaits des plantes. Nos baignoires équipées des systèmes Sensation Air Pool et Kineplus Kietude disposent d'un diffuseur d'arômes, pour profiter à la fois des bienfaits d'un massage et d'une nébulisation aromatisée.



# NOTRE SAVOIR-FAIRE

*La technicité KINEDO*

**NOTRE SAVOIR-FAIRE**

**78** • Éveil des Sens

**80** • Accessoires & Finitions

# VOTRE ESPACE BALNÉO



## MUSICOTHÉRAPIE

**La fonction Musique vous offre la possibilité d'écouter vos morceaux préférés pendant votre bain.** Les ondes sonores se propagent dans l'eau grâce au transducteur fixé aux parois de la baignoire et votre corps se retrouve baigné de musique...

Avec les systèmes Sensation Air Pool et Kineplus Kietude, détendez-vous en écoutant vos musiques favorites grâce à une connexion Bluetooth et profitez des plaisirs de la balnéo en musique !

**BIEN PLUS QU'UNE SIMPLE BALNÉO, NOS BAIGNOIRES (HORS SYSTÈME STAR MIXTE DIGIT) VOUS OFFRENT DE MULTIPLES FONCTIONS VOUS PLONGEANT DANS UNE VÉRITABLE BULLE DE PLAISIR VISUEL, MUSICAL ET OLFACTIF. TRANSFORMEZ VOTRE SALLE DE BAINS EN UN COCON DE BIEN-ÊTRE.**

- Jouez sur les couleurs avec le spot Chromo
- Transportez-vous dans un monde de senteurs avec l'Aroma
- Rêvez au son de vos musiques favorites





## CHROMOTHÉRAPIE

**Disponible avec l'ensemble des systèmes de massage (hors système Star Mixte Digit), cette méthode d'harmonisation par les couleurs exerce une action physique, psychique et émotionnelle.**

Un spot lumineux affleurant placé à l'intérieur de la baignoire diffuse les couleurs dans l'eau du bain.

La fonction Chromothérapie permet de diffuser les couleurs en continu ou seulement celle de votre choix, selon le programme de massages sélectionné.

**AVEC LE SYSTÈME KINEPLUS KIETUDE, BÉNÉFICIEZ DE LA CHROMOTHÉRAPIE INTÉGRALE (LEDS).**

**Jaune** : donne de l'énergie, stimule l'intellect, anti-fatigue mentale et anti-mélancolie.

**Rouge** : stimule la circulation du sang, le mental. Soulage bronchite et rhumatismes.

**Magenta** : stimulant cardiaque, diurétique. Harmonise les émotions.

**Violet** : agit sur les crampes et l'anémie. Diminue les angoisses et les peurs.

**Bleu** : procure un effet de paix et de sécurité.

**Vert** : repose et fortifie la vue, diminue la tension sanguine, soulage l'insomnie, calme la nervosité.



## AROMATHÉRAPIE

Une nébulisation aromatisée diffuse ses parfums en une agréable brume pendant le bain. Le diffuseur d'arômes fixé sur le rebord de la baignoire se déclenche à l'aide du clavier sur votre baignoire.

**Fonction disponible en série avec les systèmes Sensation Air Pool et Kineplus Kietude** et livrée avec 4 flacons de 75 ml contenant les essences aromatiques de Romarin, Eucalyptus, Orange et Lavande.

**ROMARIN** : dégage les voies respiratoires et renforce les défenses naturelles.

**EUCALYPTUS** : dégage la gorge, les bronches et facilite la digestion.

**ORANGE** : action stimulante et régénératrice, élimine le stress.

**LAVANDE** : anti-stress, relaxante, aide au sommeil, soulage les maux de tête, facilite la digestion.



*• Diffuseur d'arômes premium pour les systèmes Sensation Air Pool et Kineplus Kietude*

*Rendez-vous sur le site de Laboratoires Camille, notre partenaire : [www.camille.com](http://www.camille.com) pour vos commandes supplémentaires (émulsion d'essences essentielles Nuage)*



# ACCESSOIRES & FINITIONS

## TABLIERS

POSSIBILITÉ DE BAIGNOIRE ÎLOT AVEC LES TABLIERS DESIGN, BI-MATIÈRE ET VERRE.

### TABLIERS DESIGN

Apportez une touche de chaleur au design de votre salle de bains grâce à ces tabliers !

Existents en 6 couleurs.

**S'adaptent sur les baignoires rectangulaires Bossanova, Kineplus, Romanza, Zumba et Concerto.**



### TABLIERS BI-MATIÈRE

Parez votre baignoire d'un tablier façade design en accord avec l'ambiance de votre salle de bains. Ces tabliers en acrylique avec des incrustations offrent un aspect élégant et une finition parfaite à votre baignoire.

**S'adaptent sur les baignoires rectangulaires Kineplus, Romanza, Zumba et Concerto.**

Choisissez la finition qui correspond le mieux à l'esprit de votre salle de bains.

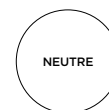

### TABLIERS EN VERRE

**S'adaptent sur les baignoires rectangulaires Kineplus, Romanza, Zumba et Concerto.**



### TABLIERS EN ACRYLIQUE

**S'adaptent sur les baignoires rectangulaires Kineplus, Romanza, Zumba et Concerto.**





# ROBINETTERIE

ROBINETTERIE  
AVEC MITIGEUR  
MÉCANIQUE



## Oméga

Mitigeur mécanique,  
douchette, inverseur.



ROBINETTERIE  
AVEC MITIGEUR  
THERMOSTATIQUE



## Gamma

Mitigeur thermostatique, douchette, inverseur.



## Kappa

Mitigeur thermostatique, douchette,  
inverseur, cascade de remplissage.  
**Disponibilité : Mai 2024**



## BECS D'ALIMENTATION

### Bec Sigma

Permet d'alimenter  
la baignoire en eau.



### Vidage alimentation

Permet à la fois  
d'alimenter la baignoire  
en eau et d'en actionner le  
clapet de vidage (fourni).



### Bec cascade Alpha

Il est proposé en finition  
chromée en série avec les  
baignoires Milonga,  
Maloya et Otea ou en option  
pour les autres baignoires.

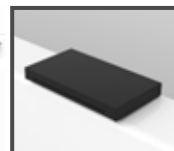

## DOUCHETTE ENCASTRABLE AVEC RÉCUPÉRATEUR D'EAU



## PARE-BAIN

Disponible avec les baignoires  
Zumba et Romanza.

Dimensions : L 80 x H 160 cm



# SERVICES & CONTACTS

## TARIFS

Consultez nos tarifs grâce à  
notre documentation dédiée.

## DOSSIER TECHNIQUE

Pour vous aider dans la commande et la  
préparation de l'installation de nos produits.

Disponible sur notre site internet  
et sur simple demande.

## UNE QUESTION TECHNIQUE OU UNE PIÈCE DE RECHANGE?

### CONTACTEZ NOTRE SERVICE APRÈS-VENTE :

sav-balneospa@kinedo.com  
ou appelez le 04 42 71 30 70

### TOUTES LES PIÈCES DE RECHANGE SONT DISPONIBLES SUR :

balneo-spa.kinedo.com

### COMMENT COMMANDER ?

kinedo-balneospa@kinedo.com

Tél. 04 42 71 56 00

Fax 04 42 71 51 00

## ÉQUILIBRE

Disponible uniquement avec les baignoires Charleston.

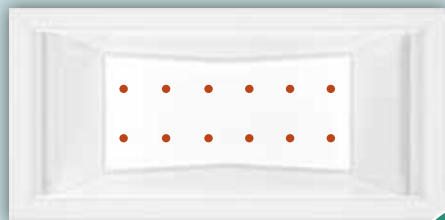

- 12 micro injecteurs blancs



## DUO MASS

Disponible avec les baignoires Duo.



- 8 buses linéaires
- 4 hydrojets affleurants



## STAR MIXTE DIGIT

Disponible uniquement avec les baignoires Concerto, Romanza et Otea.  
Baignoire livrée sans coussin et sans robinetterie.

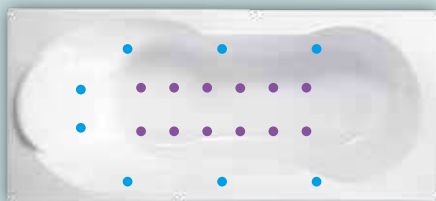

- 8 micro buses réparties sur les parois de la baignoire
- 12 injecteurs répartis dans le fond de la baignoire



L'INITIATION AU MASSAGE

# LA TECHNICITÉ KINEDO

## SILENCE & AIR\*

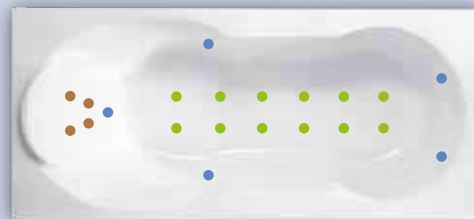

- 5 ou 6 buses linéaires\*
- 4 hydrojets dorso-lombaires affleurants
- 12 micro injecteurs



## OXYGEN POOL AIR

Disponible avec les baignoires Maloya, Bossanova, Concerto, Romanza et Zumba.

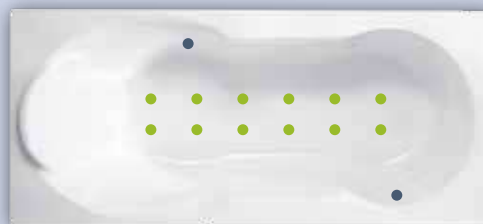

- 2 diffuseurs répartis sur les parois de la baignoire
- 12 micro injecteurs



## AIR HÔTEL\*

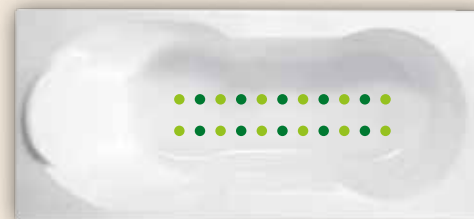

- 12 ou 16 micro injecteurs\*
- 10 ou 18 injecteurs affleurants



\* Suivant modèle de baignoire.

LE MASSAGE BIEN-ÊTRE & LE SOIN

## MIX COLOR\*

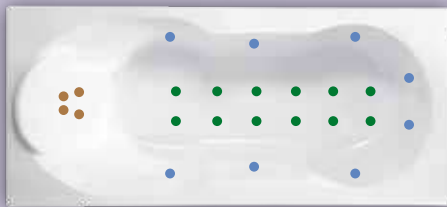

- **8 buses linéaires** réparties sur les parois de la baignoire
- **4 hydrojets** dorso-lombaires affleurants
- **12 injecteurs affleurants** répartis dans le fond de la baignoire



## VITALITÉ\*\*

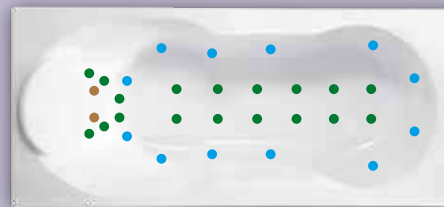

- **12 micro-buses**
- **2 hydrojets** affleurants
- **18 injecteurs** affleurants



## SENSATION AIR POOL\*\*

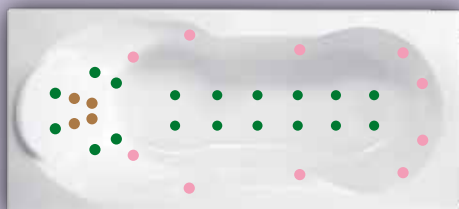

- **10 buses** affleurantes
- **4 hydrojets** dorso-lombaires affleurants
- **18 injecteurs** affleurants



## KINEPLUS OU KINEPLUS KIETUDE

Disponible uniquement avec les baignoires Kineplus

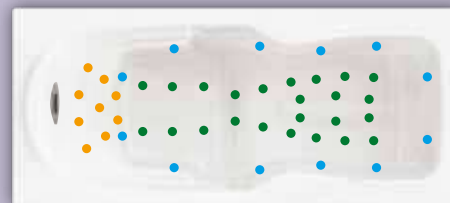

- **12 micro-buses**
- **9 micro-buses** dorsales
- **24 injecteurs** affleurants
- **1 cascade cervicale**



## TRAITEMENT DE SURFACES

Les buses, les injecteurs, les hydrojets dorsaux et le vidage sont proposés en finition chromée de série.



● Diffuseur



● Micro buse



● Buse affleurante



● Buse linéaire



● Micro-buse dorsale



● Hydrojet affleurant



● Injecteur affleurant



● Injecteur d'air



● Micro injecteur



● Micro injecteur blanc

\* Disponible avec tous nos modèles de baignoires.

\*\* Disponible avec tous nos modèles de baignoires sauf Ovvio.

L'EXPERTISE DU MASSAGE

# LES SYSTÈMES BALNÉO

Tous nos systèmes sont livrés avec un châssis auto-portant + pieds.

	ÉQUIPEMENTS													MASSAGES					PROGRAMMES	FONCTION BIEN-ÊTRE							
	Système Eau	Busés	Hydrojets dorsaux	Apport d'air dans le circuit eau	Système Air	Injecteurs	Réchauffeur d'air	Réchauffeur d'eau	Type de commande	Affichage sur clavier	Désinfection ozone* intégrale (eau et air) et assèchement auto-matiques	Désinfection ozone* (air) et assèchement automatiques (air)	Détecteur de niveau d'eau intégré	Puissance électrique consommée	Créneau (eau)	Vague de côté (eau)	Vague de fond (air)	Créneau (air)	Drainage air	Drainage intégral (air + eau)	Drainage avec arrêt sur zone	Programmes de massages	Chromothérapie (spot affleurant)	Chromothérapie intégrale (leds)	Aromathérapie (chromé double puissance)	Musicothérapie (fonction Bluetooth)	Ozone* (O <sub>3</sub> )
<b>INITIATION</b>	<b>Équilibre</b>																										
	<b>Duo Mass</b>																										
	<b>Star Mixte Digit</b>																										
<b>BIEN-ÊTRE &amp; SOINS</b>	<b>Silence&amp;Air</b>																										
	<b>Oxygen Pool Air**</b>																										
	<b>Air Hôtel</b>																										
	<b>Mix Color</b>																										
<b>EXPERTISE</b>	<b>Vitalité</b>																										
	<b>Sensation Air Pool</b>																										
	<b>Kineplus</b>																										
	<b>Kineplus Kietude</b>																										

\* L'ozone, qui est composé de 3 atomes d'oxygène (formant une molécule), est mélangé à faible dose à l'eau du bain pendant le massage. Il purifie les toxines, stimule le fonctionnement des cellules, favorise donc la pénétration des oligo-éléments et nettoie la peau. L'ozone est également un puissant oxydant, désinfectant efficace lors de l'assèchement.

\*\* Baignoire Glamour (cf. p.12) : touches inox rétro-éclairées + bande lumineuse multicolore.

# LES BAIGNOIRES

Concepteur  
et fabricant  
FRANÇAIS

## BAIGNOIRES D'EXCEPTION



**CHARLESTON 180**  
180 x 80 cm

**CHARLESTON 170**  
170 x 70 cm  
*pages 10-11*

Disponible en version brillante et mate.



**GLAMOUR 180**  
180 x 80 cm  
*pages 12-13*



**BOSSANOVA**  
185 x 120 cm  
*pages 14-15*



**KINEPLUS 180**  
180 x 80 cm  
**KINEPLUS 170**  
170 x 75 cm  
*pages 16-17*



**OVVIO**  
180 x 85 cm  
*pages 18-19*

## BAIGNOIRES DUO

SOLUTION ELIGIBLE  
MA PRIME  
ADAPT<sup>®</sup>



**DUO 180** **DUO 170** **DUO 160**  
180 x 80 cm 170 x 75 cm 160 x 75 cm  
*pages 42-49*

## BAIGNOIRES RECTANGULAIRES



**ZUMBA 180**  
180 x 80 cm

**ZUMBA 170**  
170 x 75 cm  
170 x 70 cm

**ZUMBA 160**  
160 x 70 cm  
*pages 22-23*

Disponible en version brillante et mate.



**ROMANZA 180**  
180 x 80 cm

**ROMANZA 170**  
170 x 75 cm

**ROMANZA 160**  
160 x 70 cm  
*pages 24-25*



**CONCERTO 200**  
200 x 95 cm

**CONCERTO 190**  
190 x 90 cm

**CONCERTO 180**  
180 x 80 cm

**CONCERTO 170**  
170 x 75 cm  
*pages 26-27*



**SAMBA 180**  
180 x 80 cm

**SAMBA 170**  
170 x 70 cm

*pages 28-29*

Disponible en version brillante et mate.

## BAIGNOIRES D'ANGLE ET ASYMÉTRIQUES



**OTEA 140**  
140 x 140 cm  
*pages 32-33*  
(livrée avec bec cascade)



**MALOYA 140**  
140 x 140 cm  
*pages 34-35*  
(livrée avec bec cascade)

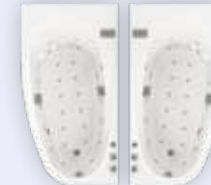

**MILONGA 180**  
180 X 100 cm

**MILONGA 170**  
170 x 90 cm

*pages 36-37*  
(livrée avec bec cascade)



**CONGA 160**  
160 x 90 cm  
*pages 38-39*

Toutes nos baignoires sont équipées en série de :  
cousin (sauf Star Mixte Digit) et vidage chromé.



KINEDO, C'EST AUSSI DES DOUCHES ET DES SPAS

**Kinedo**  
pro

**balneo.kinedo.com**

ZI Athélia III - Voie Antiope  
13705 LA CIOTAT  
Tel. 04 42 71 56 00



Concepteur  
et fabricant  
FRANÇAIS

**SFA** GROUP